

Sistema Dell™ Inspiron™ 8000

# GUIDA ALLE SOLUZIONI

[www.dell.com](http://www.dell.com)  
[support.dell.com](http://support.dell.com)



# Suggerimenti, avvisi e messaggi di attenzione



**SUGGERIMENTO:** un SUGGERIMENTO evidenzia informazioni importanti per un uso ottimale del computer.



**AVVISO:** un AVVISO può indicare un potenziale danno a livello di hardware o una perdita di dati e consiglia come evitare il problema.



**ATTENZIONE:** un messaggio di **ATTENZIONE** indica un potenziale pericolo che, se non evitato, può provocare danni lievi o di moderata entità.

## Abbreviazioni ed acronimi

Per un elenco completo delle abbreviazioni e degli acronimi, fare riferimento al Glossario nel file della guida *Istruzioni e procedure* (consultare il foglio *Procedure preliminari* per istruzioni su come aprire il file della guida).

---

Le informazioni contenute nel presente documento sono soggette a modifiche senza preavviso.  
© 2000 Dell Computer Corporation. Tutti i diritti riservati.

È severamente vietata la riproduzione, con qualsiasi strumento, senza l'autorizzazione scritta di Dell.

Marchi di fabbrica usati nel presente documento: *Dell*, il logo *DELL E COM*, *Dellnet*, il logo *Dellnet*, *Dell TravelLite*, *Inspiron* e *DellWare* sono marchi di fabbrica di Dell Computer Corporation; *Intel* e *Pentium* sono marchi depositati e *Celeron* è una marchio di fabbrica di Intel Corporation; *Microsoft* e *Windows* sono marchi depositati di Microsoft Corporation.

Altri marchi di fabbrica e nomi commerciali possono essere usati in questo documento sia in riferimento alle aziende che rivendicano il marchio e i nomi che ai prodotti stessi. Dell Computer Corporation nega qualsiasi partecipazione di proprietà relativa a marchi di fabbrica e nomi commerciali diversi da quelli di sua proprietà.

**Settembre 2000    N/P 99MVU    Rev. A00**

# Sommario

<b>Istruzioni di sicurezza</b> . . . . .	5
Uso del computer . . . . .	5
Rimozione o installazione dei moduli di memoria . . . . .	8
Protezione dalle scariche elettrostatiche . . . . .	9

## 1 Configurazione iniziale

<b>Configurazione di Dellnet™</b> . . . . .	12
Accesso ad Internet . . . . .	12
Accesso alla posta elettronica . . . . .	12
Visualizzazione delle informazioni sull'account . . . . .	12
Invio e ricezione di posta elettronica . . . . .	13
Riconfigurazione delle impostazioni dell'indirizzo di posta elettronica . . . . .	13
<b>Collegamento di una stampante</b> . . . . .	14
Installazione del driver della stampante . . . . .	14
Stampante parallela . . . . .	15
Stampante USB . . . . .	16
<b>Spegnimento del computer</b> . . . . .	16
Windows Millennium Edition (Me) e Windows 2000 . . . . .	16
<b>Uso dell'alloggiamento dei supporti esterni</b> . . . . .	17
Scambio delle periferiche mentre il computer è spento . . . . .	17
Scambio di periferiche mentre Windows è in esecuzione . . . . .	19
<b>Configurazione iniziale delle cuffie Dolby</b> . . . . .	20
<b>Configurazione dell'APR per la connessione alla rete</b> . . . . .	20
Configurazione dell'APR per Windows Me . . . . .	20
Configurazione dell'APR per Windows 2000 . . . . .	21

## 2 Soluzione di problemi

<b>Risoluzione dei problemi</b> . . . . .	24
<b>Accesso ai file della Guida in linea</b> . . . . .	26
<b>Problemi relativi all'alimentazione</b> . . . . .	26
<b>Messaggi di errore all'avvio</b> . . . . .	27
<b>Problemi relativi al video e allo schermo</b> . . . . .	28
Se sullo schermo non appare nessuna immagine . . . . .	28
Se i caratteri sullo schermo sono difficili da leggere . . . . .	28
<b>Problemi relativi all'audio e agli altoparlanti</b> . . . . .	29
Altoparlanti integrati . . . . .	29
Altoparlanti esterni . . . . .	30
<b>Problemi relativi alla stampante</b> . . . . .	31
Se non si riesce a stampare su una stampante collegata a una porta parallela . . . . .	31
Se non si riesce a stampare su una stampante collegata a una porta USB . . . . .	32
<b>Problemi relativi al modem</b> . . . . .	32
<b>Problemi relativi allo scanner</b> . . . . .	33
<b>Problemi relativi al touchpad</b> . . . . .	34
<b>Problemi relativi alla tastiera esterna</b> . . . . .	34
<b>Caratteri non previsti</b> . . . . .	34
<b>Problemi relativi alle unità</b> . . . . .	35
Se non si riesce a salvare un file su dischetto . . . . .	35
Se è impossibile riprodurre un CD musicale o installare un programma da un CD . . . . .	36
Se non si riesce a riprodurre un filmato DVD . . . . .	37
Se non è possibile scrivere tramite l'unità CD-RW . . . . .	37
Se si rileva un problema relativo al disco rigido . . . . .	38

<b>Problemi relativi alla rete</b> . . . . .	3 8
<b>Messaggi di errore di Windows</b> . . . . .	3 9
<b>Problemi generici relativi ai programmi</b> . . . . .	4 0
Il programma si blocca . . . . .	4 0
Il programma non risponde . . . . .	4 0
Appare una schermata completamente blu . . . . .	4 0
<b>Problemi relativi alla connessione Internet</b> . . . . .	4 0
Se si verificano problemi con l'account Dellnet . . . . .	4 0
<b>Problemi relativi alla posta elettronica</b> . . . . .	4 1
<b>Se il computer entra in contatto con liquidi</b> . . . . .	4 1
<b>Se il computer viene danneggiato o riceve un urto</b> . . . . .	4 3
<b>Risoluzione di altri problemi tecnici</b> . . . . .	4 3
<b>Reinstallazione dei driver e delle utilità</b> . . . . .	4 4
<b>Reinstallazione di Windows</b> . . . . .	4 4
Reinstallazione di Windows Me . . . . .	4 4
Reinstallazione di Windows 2000 . . . . .	4 6
Attivazione del supporto per la sospensione . . . . .	4 8

### 3 Aggiunta di componenti

<b>Reinstallazione dei supporti per i polsi</b> . . . . .	5 0
<b>Uso del replicatore di porta avanzato</b> . . . . .	5 1
Connessione di periferiche esterne all'APR . . . . .	5 1
Controlli e indicatori dell'APR . . . . .	5 3
Inserimento del computer nell'alloggiamento di espansione . . . . .	5 4
Disinserimento del computer dall'alloggiamento di espansione . . . . .	5 5
Piedistallo del monitor . . . . .	5 6

<b>Aggiunta di memoria</b> . . . . .	57
<b>Sostituzione del disco rigido</b> . . . . .	60
Restituzione di un disco rigido a Dell . . . . .	62

## 4 Appendice

<b>Specifiche</b> . . . . .	64
<b>Impostazioni standard</b> . . . . .	71
Schermi del programma di configurazione del sistema . . . . .	71
<b>Come contattare Dell</b> . . . . .	72
Recapiti telefonici e indirizzi . . . . .	72
. . . . .	81
Restituzione di prodotti per riparazione o rimborso durante il periodo di garanzia . . . . .	82
<b>Informazioni sulle normative</b> . . . . .	82
Smaltimento della batteria . . . . .	83
Informazioni NOM (limitatamente al Messico) . . . . .	84
Información para NOM (únicamente para México) . . . . .	85
<b>Informazioni sulla garanzia e sulla politica di restituzione</b> . . . . .	86
<b>Avviso sul prodotto Macrovision</b> . . . . .	86

Indice . . . . .	87
------------------	----

# Istruzioni di sicurezza

Attenersi alle indicazioni sulla sicurezza riportate di seguito per una maggiore protezione personale e del computer. Per migliorare il comfort e l'efficienza, osservare le indicazioni ergonomiche fornite nella sezione "Posizione ottimale al computer" del file della guida *Istruzioni e procedure*.

## Uso del computer



**ATTENZIONE: non utilizzare il computer portatile appoggiando la base a contatto diretto con il corpo per un periodo di tempo prolungato. L'uso prolungato del sistema può provocare un aumento della temperatura della base. Il contatto prolungato con la pelle potrebbe causare fastidio o, in casi estremi, bruciature.**

- Non cercare di riparare il computer da soli. Seguire sempre attentamente le istruzioni di installazione.
- Non trasportare le batterie in tasca, in borsa o in altri tipi di contenitori dove potrebbero essere presenti oggetti metallici, ad esempio le chiavi della macchina, che potrebbero causare un corto circuito tra i morsetti della batteria. Le temperature estremamente alte, generate dal conseguente eccesso di flusso di corrente, potrebbero causare bruciature.
- Accertarsi che non vi siano oggetti appoggiati sopra il cavo di alimentazione dell'adattatore c.a. e che il cavo non sia di intralcio o possa essere calpestato.
- Quando si usa l'adattatore c.a. per alimentare il computer o caricare la batteria, posizionarlo in una zona ventilata, ad esempio il piano di una scrivania o il pavimento. Non coprire l'adattatore c.a. con fogli o altri oggetti che potrebbero rallentare il raffreddamento. Non usare inoltre l'adattatore c.a. lasciandolo all'interno della custodia per il trasporto.
- Non usare il computer in un ambiente umido, ad esempio vicino a una vasca da bagno, un lavandino, una piscina o in un seminterrato umido.
- Non inserire oggetti nelle prese d'aria o in altre fessure del computer. Ciò potrebbe causare un corto circuito dei componenti interni, con conseguenti incendi o scariche elettriche.
- Utilizzare esclusivamente adattatori c.a. e batterie approvati per l'uso con questo computer, in base a quanto indicato nel presente documento. L'utilizzo di batterie o di un adattatore c.a. diversi può comportare il rischio di incendio o di esplosione.

- Prima di collegare il computer ad una fonte di alimentazione, accertarsi che il valore della tensione dell'adattatore c.a. corrisponda a quello della fonte di alimentazione.
  - 115 V/60 Hz in gran parte dell'America del Nord e del Sud e in alcuni paesi dell'Estremo Oriente, quali Corea del Sud e Taiwan.
  - 100 V/50 Hz nel Giappone orientale e 100 V/60 Hz nel Giappone occidentale.
  - 230 V/50 Hz in gran parte dell'Europa, del Medio Oriente e dell'Estremo Oriente.
- Per evitare scariche elettriche, collegare l'adattatore c.a. e i cavi di alimentazione della periferica a fonti di alimentazione correttamente messe a terra. I cavi sono forniti di spina a tre poli per garantire una corretta messa a terra. Non usare adattatori per spine né rimuovere il polo di messa a terra dai cavi. Se è necessario l'uso di un cavo di prolunga, usare un cavo a tre fili con spine correttamente messe a terra.
- In caso di utilizzo di un cavo di prolunga unitamente all'adattatore c.a., accertarsi che l'assorbimento totale in ampere dei dispositivi collegati non superi il valore nominale di ampere del cavo di prolunga.
- Per staccare l'alimentazione dal computer, spegnere il computer, rimuovere la batteria e scollegare l'adattatore c.a. dalla presa elettrica.
- Se il computer è dotato di modem integrato o opzionale (scheda PC Card), scollegare il cavo del modem durante i temporali per evitare il rischio, sia pure remoto, di scariche elettriche causate da fulmini e trasmesse attraverso la linea telefonica.
- Per evitare potenziali rischi di scariche elettriche, non collegare o scollegare cavi, né eseguire operazioni di manutenzione o riconfigurazione del computer durante un temporale.
- Le schede PC Card possono diventare estremamente calde durante il normale funzionamento. In caso di funzionamento prolungato, rimuovere le schede PC Card con cautela.
- Non gettare le batterie sul fuoco in quanto potrebbe esplodere. Per informazioni sullo smaltimento, consultare gli enti preposti di zona.
- Prima di iniziare a usare il computer, appoggiarlo su una superficie piana.



- Se si viaggia in aereo, non spedire il computer come bagaglio. Sebbene il computer non venga danneggiato dai dispositivi di sicurezza a raggi X, non fare *mai* passare il computer attraverso un metal detector. Se il computer deve essere ispezionato manualmente, accertarsi di avere a disposizione una batteria carica nell'eventualità che venga richiesto di accendere il computer.
- Se si viaggia con il disco rigido rimosso dal computer, avvolgere l'unità con materiale non conduttore, ad esempio un panno o della carta. Se l'unità deve essere controllata manualmente, prepararsi a installare l'unità nel computer. Il disco rigido non viene danneggiato dai dispositivi di sicurezza a raggi X, ma non farlo *mai* passare attraverso un metal detector.
- Durante il viaggio, non collocare il computer negli scomparti portabagagli, dove potrebbe scivolare. Non fare cadere il computer, né sottoporlo ad altri urti meccanici.
- Proteggere il computer, la batteria e il disco rigido dagli agenti ambientali, quali sporco, polvere, alimenti, liquidi, temperature eccessivamente basse o elevate e dall'esposizione diretta ai raggi solari.
- Se nel passaggio da un ambiente all'altro il computer viene esposto a temperature e tassi di umidità notevolmente diversi, è possibile che sul computer o al suo interno si formi della condensa. Per evitare danni al computer, attendere che la condensa sia evaporata prima di utilizzare il computer.



**AVVISO:** quando il computer passa da condizioni di bassa temperatura a un ambiente più caldo o da condizioni di temperatura elevata a un ambiente più freddo, attendere che il computer raggiunga la temperatura ambiente prima di accenderlo.

- Per scollegare un cavo, afferrare il connettore o il serracavo, non il cavo stesso. Mentre si estrae il connettore, mantenerlo correttamente allineato per evitare che i piedini si pieghino. Inoltre, prima di collegare un cavo, accertarsi che entrambi i connettori siano allineati e orientati in modo corretto.
- Maneggiare i componenti con attenzione. I componenti, quale i moduli di memoria, devono essere sollevati dai lati e non dai piedini.
- Per evitare possibili danni alla scheda di sistema, attendere 5 secondi dallo spegnimento del computer prima di rimuovere un modulo di memoria dalla scheda di sistema o scollegare una periferica dal computer.

- Prima di pulire il computer spegnerlo, scollegarlo dalla fonte di alimentazione e rimuovere la batteria.
- Pulire il computer con un panno morbido inumidito con acqua. Non utilizzare detergenti spray o liquidi.
- Pulire lo schermo con un panno morbido e pulito e un comune detergente per vetri che non contenga cere o sostanze abrasive. Applicare il detergente sul panno, quindi passare il panno sullo schermo in una sola direzione, dalla parte superiore a quella inferiore. Se lo schermo presenta tracce di grasso o altri elementi estranei, utilizzare alcol denaturato anziché detergente per vetri.
- Se il computer entra in contatto con liquidi, vedere pagina 41 per istruzioni. Se il computer viene danneggiato o riceve un urto, consultare pagina 43. Se anche dopo avere seguito tali procedure il computer continua a non funzionare correttamente, contattare Dell (vedere pagina 72).

## Rimozione o installazione dei moduli di memoria

Prima di rimuovere o installare i moduli di memoria, seguire la procedura descritta rispettando la sequenza indicata.



**AVVISO:** l'installazione dei moduli di memoria è l'unica operazione che richiede l'accesso all'interno del computer.



**AVVISO:** per evitare possibili danni alla scheda di sistema, attendere 5 secondi dallo spegnimento del computer prima di scollegare una periferica o rimuovere un modulo di memoria dalla scheda di sistema.

- 1 Spegnere il computer e tutte le periferiche collegate.
- 2 Scollegare il computer e le periferiche dalle prese elettriche per ridurre i rischi di lesioni personali o scariche elettriche. Scollegare dal computer eventuali linee telefoniche o altre linee di telecomunicazione.

- 3 Rimuovere la batteria dal relativo alloggiamento e, se presente, la batteria aggiuntiva dall'alloggiamento dei supporti esterni.
- 4 Prima di toccare qualsiasi componente interno del computer, scaricare a terra l'elettricità statica del corpo toccando una superficie metallica non verniciata sul retro del computer.

Durante la riparazione toccare periodicamente una superficie metallica non verniciata sul computer per scaricare l'elettricità statica eventualmente accumulata che potrebbe danneggiare i componenti interni.

Inoltre attenersi alle seguenti indicazioni sulla sicurezza, qualora appropriato.

- Per scollegare un cavo, afferrare il connettore, non il cavo stesso. Mentre si estrae il connettore, tenerlo correttamente allineato per evitare che i piedini si pieghino. Inoltre, prima di collegare un cavo accertarsi che entrambi i connettori siano allineati e orientati in modo corretto.
- Maneggiare i moduli di memoria con attenzione e non toccare i componenti su un modulo. Afferrare i moduli dai lati.



**ATTENZIONE: se la batteria non viene correttamente installata potrebbe esplodere. Sostituire la batteria con una dello stesso tipo o di tipo equivalente consigliato dal produttore. Smaltire le batterie usate secondo le istruzioni del produttore.**

## Protezione dalle scariche elettrostatiche

Per evitare possibili danni, scaricare l'elettricità statica dal proprio corpo prima di toccare qualsiasi componente all'interno del computer e mentre si lavora con i componenti interni. A tale scopo è sufficiente toccare una superficie metallica non verniciata sul retro del computer.

Per evitare danni causati dalle scariche elettrostatiche è inoltre possibile adottare le seguenti precauzioni.

- Rimuovere i componenti dall'involucro antistatico solo al momento dell'installazione nel computer. Prima di aprire l'involucro antistatico, accertarsi di avere scaricato l'elettricità statica dal corpo.
- Prima di trasportare un componente sensibile alle cariche elettrostatiche, riporlo in un contenitore o involucro antistatico.



SEZIONE 1

# Configurazione iniziale

Configurazione di Dellnet™

Collegamento di una stampante

Spegnimento del computer

Uso dell'alloggiamento dei supporti esterni

Configurazione iniziale delle cuffie Dolby

Configurazione dell'APR per la connessione alla rete

 **SUGGERIMENTO:** in alcuni paesi Dellnet non è disponibile.



## Configurazione di Dellnet™

Per configurare il servizio di accesso ad Internet Dellnet, fare doppio clic sull'icona **Dellnet Signup** (registrazione con Dellnet) sul desktop di Microsoft® Windows® e seguire le istruzioni visualizzate.

### Accesso ad Internet



Per accedere ad Internet al termine della procedura di registrazione al servizio Dellnet, fare doppio clic sull'icona **Internet Explorer** sul desktop di Windows. Internet Explorer stabilisce automaticamente la connessione ad Internet tramite Dellnet.

### Accesso alla posta elettronica



Per accedere al servizio di posta elettronica fornito da Dellnet, fare doppio clic sull'icona **Outlook Express** sul desktop di Windows. Fare clic su **Invia/Ricevi** per scaricare i messaggi dal server di posta. I messaggi scaricati vengono memorizzati sul disco rigido e rimangono su di esso fino a quando l'utente li elimina.

### Visualizzazione delle informazioni sull'account

 **SUGGERIMENTO:** Dellnet differenzia tra maiuscole e minuscole all'interno delle password. Accertarsi che il tasto <Bloc Maiusc> non sia attivato.

Se il nome o la password utente per Dellnet non sono stati annotati, accedere a **Dellnet Administration** (amministrazione Dellnet) per controllare o modificare questi dati.

- 1 Fare clic sul pulsante **Start**, scegliere **Programmi—>Dellnet**, quindi fare clic su **Dellnet Administration**.
- 2 Fare clic due volte su **Next** (avanti).
- 3 Fare clic su **Connect** (connetti) per collegarsi a Dellnet.
- 4 Quando viene visualizzata la pagina **Dellnet Self-Administration** (amministrazione personale di Dellnet), fare clic su **View My Account Information** (visualizza i dati dell'account).
- 5 Fare clic su **Avanti**.

- 6 Immettere la risposta alla domanda di protezione **Challenge Phrase**.
- 7 Fare clic su **Avanti**.  
Le informazioni relative all'account verranno visualizzate sullo schermo.
- 8 Fare clic su **Print** (stampa) per stampare i dati o su **Main Menu** (menu principale) per richiamare il menu principale.

### Invio e ricezione di posta elettronica

- Fare clic sull'icona **Outlook Express** per stabilire la connessione ad Internet tramite Dellnet.
- Controllare sempre l'indirizzo di ciascun destinatario prima di inviare il messaggio di posta elettronica. Se l'indirizzo non è corretto, il messaggio verrà rispedito al mittente.
- Accertarsi che coloro che inviano messaggi di posta elettronica immettano l'indirizzo corretto.
- Non inviare messaggi di posta elettronica di dimensione superiore a 2 MB.
- In caso di problemi durante l'invio di messaggi di posta elettronica, scoprire se il problema interessa un solo destinatario o tutti i destinatari. Quindi contattare il personale del supporto tecnico di Dellnet (vedere pagina 72).



### Riconfigurazione delle impostazioni dell'indirizzo di posta elettronica

Se il funzionamento del software di posta elettronica è stato compromesso, reimpostare l'account seguendo la procedura descritta.

- 1 Fare clic sul pulsante **Start**, scegliere **Programmi**—>**Dellnet**, quindi fare clic su **Dellnet Administration** (amministrazione Dellnet).
- 2 Fare clic due volte su **Next** (avanti).
- 3 Fare clic su **Connect** (connetti) per collegarsi a Dellnet.
- 4 Quando viene visualizzata la pagina **Dellnet Self-Administration** (amministrazione personale Dellnet), fare clic su **Make My Changes Take Effect** (rendi effettive le modifiche).
- 5 Fare clic su **Avanti**.



- 6 Immettere la risposta alla domanda di protezione **Challenge Phrase**.
- 7 Fare clic su **Avanti**.
- 8 Fare clic sul pulsante **Make Changes Take Effect**.
- 9 Fare clic su **OK**.

## Collegamento di una stampante

Consultare la documentazione fornita con la stampante per le procedure iniziali consigliate quali:

- estrazione dall'imballaggio,
- installazione della cartuccia del toner o di inchiostro,
- caricamento della carta.

Eseguite le procedure iniziali, per collegare la stampante al computer, seguire le istruzioni fornite con essa. Se non sono state fornite informazioni, consultare le seguenti sezioni.

### Installazione del driver della stampante

Dell installa i driver per alcuni modelli recenti di stampante. Fare clic sul pulsante **Start**, scegliere **Impostazioni**, quindi fare clic su **Stampanti**. La presenza della stampante nella finestra **Stampanti** indica che è possibile usare immediatamente la stampante.

 **SUGGERIMENTO:** per informazioni complete sull'installazione del driver della stampante, consultare la documentazione fornita con la stampante.

Per installare il driver della stampante, inserire il CD di installazione nell'unità CD o DVD. Quindi seguire le istruzioni visualizzate insieme a quelle fornite con la stampante.

Se il CD di installazione della stampante non viene eseguito automaticamente, fare clic sul pulsante **Start** sul desktop di Windows, scegliere **Esegui**, quindi digitare `x:\setup.exe`, dove `x` è la lettera dell'unità CD o DVD (in genere la lettera D). Quindi fare clic su **OK** e seguire le istruzioni visualizzate.



## Stampante parallela

1 Spegnere il computer (vedere pagina 16).

**AVVISO:** per collegare la stampante al computer, usare esclusivamente un cavo parallelo IEEE standard lungo non più di 3 metri (10 piedi). L'uso di un cavo non standard potrebbe impedire il funzionamento della stampante.

2 Inserire il cavo parallelo della stampante nel connettore della porta parallela del computer e serrare le due viti. Collegare il cavo al connettore parallelo della stampante e fare scattare i due fermagli nelle rispettive tacche.

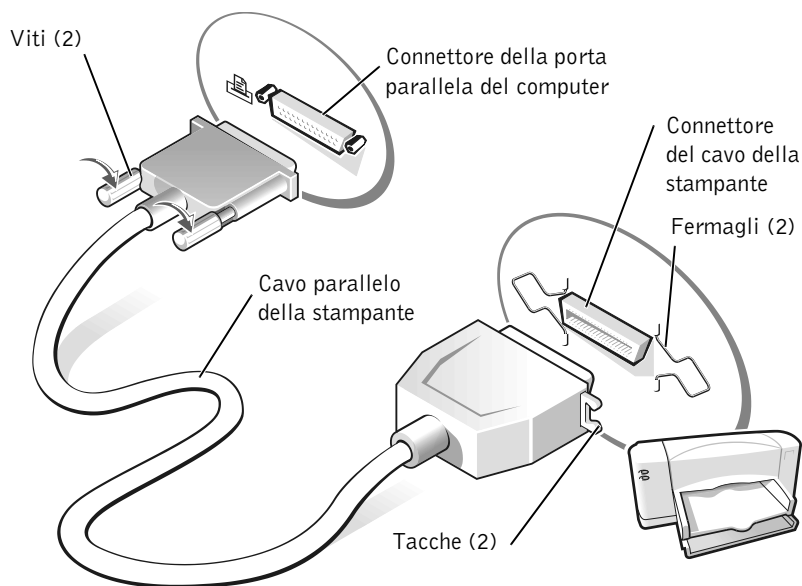

3 Accendere prima la stampante, quindi il computer. Se viene visualizzata la finestra **Installazione guidata Nuovo hardware**, fare clic su **Annulla**.

4 Se necessario, installare il driver della stampante (vedere pagina 14).

**SUGGERIMENTO:** le periferiche USB possono essere collegate mentre il computer è acceso.

## Stampante USB

- 1 Se necessario, installare il driver della stampante (vedere pagina 14).
- 2 Collegare il cavo USB della stampante al connettore della porta USB del computer e della stampante. I connettori USB possono essere inseriti solo in una direzione.

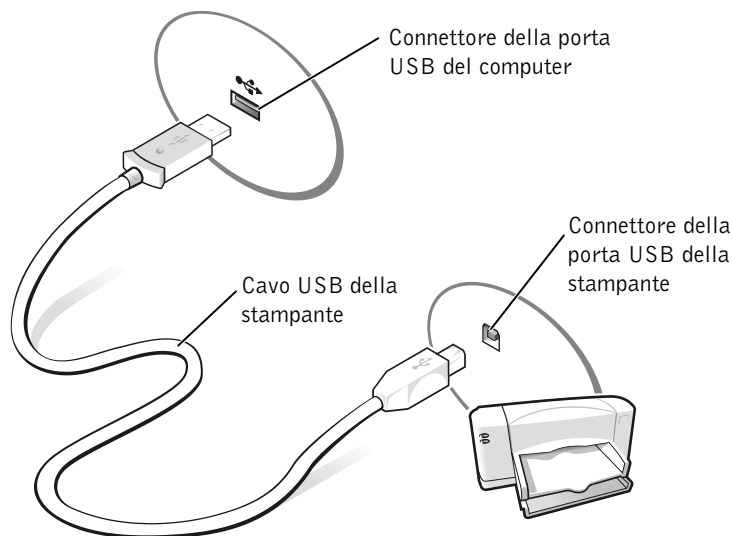

## Spegnimento del computer

**AVVISO:** per evitare la perdita di dati, eseguire la procedura di chiusura della sessione di Windows per spegnere il computer.

### Windows Millennium Edition (Me) e Windows 2000

- 1 Salvare e chiudere i file aperti e uscire da tutte le applicazioni in esecuzione.
- 2 Fare clic sul pulsante **Start**, quindi scegliere **Chiudi sessione**.

**3** Fare clic sulla casella di riepilogo a discesa **Scegliere una delle seguenti opzioni**.

**4** Scegliere **Arresta sistema**, quindi fare clic su **OK**.

Il computer si spegne automaticamente al termine della chiusura della sessione.

## Uso dell'alloggiamento dei supporti esterni

Il computer viene fornito con un'unità a dischetti installata nell'alloggiamento dei supporti esterni. L'alloggiamento dei supporti esterni supporta anche le seguenti periferiche:

- Unità CD
- Unità CD-RW
- Unità DVD
- Unità Zip
- Disco rigido aggiuntivo
- Batteria aggiuntiva
- Modulo Dell TravelLite™



**AVVISO:** per evitare di provocare danni irreversibili al connettore di inserimento nell'alloggiamento di espansione, non rimuovere o sostituire le periferiche mentre il computer è collegato a un replicatore di porta avanzato (APR).

### Scambio delle periferiche mentre il computer è spento

- 1** Salvare e chiudere i file aperti, uscire da tutti i programmi in esecuzione e arrestare il sistema (vedere pagina 16).
- 2** Se il computer è collegato a (inserito in) un APR, è necessario disinserirlo (vedere pagina 55).

- 3 Chiudere lo schermo e capovolgere il computer.
  - 4 Fare scorrere il fermo di chiusura nella posizione di sblocco e, mantenendolo in tale posizione, estrarre la periferica dall'alloggiamento dei supporti esterni.
- AVVISO:** per evitare danni, quando le periferiche non sono nel computer riporle in una custodia per il trasporto in un luogo asciutto e sicuro, evitando di appoggiarvi sopra oggetti pesanti.

#### Parte sottostante del computer

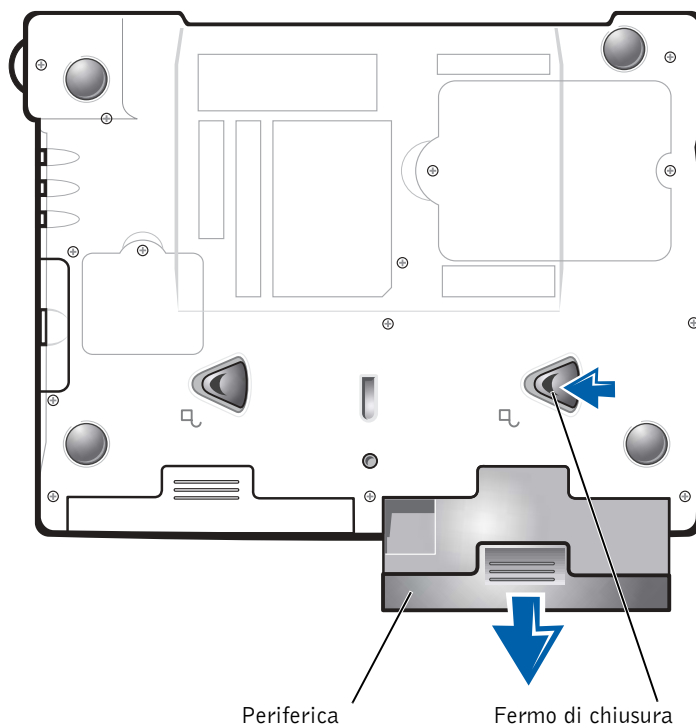

- AVVISO:** inserire le periferiche prima di inserire il computer nell'alloggiamento di espansione e accenderlo.
- 5 Inserire la nuova periferica nel modulo combinato e spingerla in avanti fino a quando scatta in posizione.
  - 6 Accendere il computer.

## Scambio di periferiche mentre Windows è in esecuzione



**AVVISO:** per evitare di provocare danni irreversibili al connettore di inserimento nell'alloggiamento di espansione, non sostituire le periferiche mentre il computer è collegato a un APR.

### In Microsoft Windows Me

- 1 Fare clic con il pulsante destro del mouse sull'icona **Softex BayManager** nella barra delle applicazioni di Microsoft Windows.
- 2 Fare clic su **Remove/Swap** (rimuovi/scambia).
- 3 Con lo schermo aperto, inclinare il computer all'indietro in modo da accedere sotto il computer.
- 4 Fare scorrere il fermo di chiusura nella posizione di sblocco e, mantenendolo in tale posizione, estrarre la periferica dall'alloggiamento dei supporti esterni.
- 5 Inserire la nuova periferica nel modulo combinato e spingerla in avanti fino a quando scatta in posizione.
- 6 Fare clic su **OK**. Quindi scegliere nuovamente **OK** per chiudere la finestra **Softex BayManager**.

### In Microsoft Windows 2000

- 1 Fare doppio clic sull'icona **Scollegamento o rimozione di una periferica hardware** nella barra delle applicazioni di Microsoft Windows.
- 2 Fare clic sulla periferica che si desidera espellere, quindi fare clic su **Interrompi**.
- 3 Fare clic su **OK** e attendere che la periferica che si desidera rimuovere scompaia dall'elenco delle periferiche nella finestra **Scollegamento o rimozione di una periferica hardware**.
- 4 Con lo schermo aperto, inclinare il computer all'indietro in modo da accedere sotto il computer.
- 5 Fare scorrere il fermo di chiusura nella posizione di sblocco e, mantenendolo in tale posizione, estrarre la periferica dall'alloggiamento dei supporti esterni.

 **SUGGERIMENTO:** la funzione cuffie Dolby è disponibile solo se sul computer è installata un'unità DVD.

 **SUGGERIMENTO:** le etichette delle icone potrebbero essere visibili solo quando il puntatore viene posto sull'icona.

 **SUGGERIMENTO:** la scheda di rete è anche definita come controllore di interfaccia di rete (NIC).

- 6 Inserire la nuova periferica nel modulo combinato e spingerla in avanti fino a quando scatta in posizione.
- 7 Quando Windows riconosce la nuova periferica, fare clic su **Chiudi**.

## Configurazione iniziale delle cuffie Dolby

- 1 Fare doppio clic sull'icona **Intervideo Win DVD** sul desktop.
- 2 Fare clic sull'icona **Properties** (proprietà).
- 3 Selezionare la scheda **Dolby Headphone**.
- 4 Fare clic su **Enable Dolby Headphone** (abilita cuffie Dolby).
- 5 Selezionare una delle quattro opzioni per impostare il livello di effetti per la diffusione audio. **Option 1** (opzione 1) è un'opzione stereo di base; **Option 2, 3 e 4** sono livelli di diffusione audio.
- 6 Fare clic su **Applica**, quindi di nuovo su **OK** per chiudere la finestra **WinDVD Properties**.
- 7 Fare clic su **Exit** (esci).

## Configurazione dell'APR per la connessione alla rete

 **AVVISO:** non installare una scheda PC Card NIC o con NIC e modem combinati prima di aver completato la configurazione del replicatore di porta avanzato (APR).

Se l'APR acquistato è dotato di una scheda di rete integrata, è necessario configurare prima il computer per l'uso dell'APR in rete.

### Configurazione dell'APR per Windows Me

- 1 Se il computer è in funzione, arrestare il sistema operativo e spegnere il computer (vedere pagina 16).
- 2 Scollegare tutte le periferiche esterne dall'APR.
- 3 Collegare l'adattatore c.a. all'APR e a una presa elettrica.
- 4 Inserire il computer nell'APR.

5 Accendere il computer.

Il computer rileverà automaticamente la scheda di rete e avvierà l'installazione del software.

6 Nella finestra **Installazione guidata Nuovo hardware** selezionare **Ricerca automatica del driver migliore (scelta consigliata)**, quindi fare clic su **Avanti**.

7 Quando viene visualizzato il messaggio che informa che il driver è installato, fare clic su **Fine**.

8 Fare clic su **Sì** per riavviare il computer.

Dopo aver riavviato il computer, le impostazioni di Windows vengono modificate, viene creata la configurazione **Dock 1** e viene visualizzato il messaggio **Installazione completata**.

9 Fare clic su **OK**.

10 Se viene visualizzato il messaggio *Le impostazioni dello schermo sono state aggiornate*, fare clic su **OK**.

11 Se necessario, contattare l'amministratore di rete per chiarimenti sulla procedura di configurazione delle impostazioni della scheda di rete.

## Configurazione dell'APR per Windows 2000



**AVVISO:** non installare i driver contenuti nel CD fornito con l'APR, poiché la scheda di rete non funzionerebbe.

1 Se il computer è in funzione, arrestare il sistema operativo e spegnere il computer (vedere pagina 16).

2 Scollegare tutte le periferiche esterne dall'APR.

3 Inserire il computer nell'APR.

4 Collegare all'APR il cavo di rete e l'adattatore c.a.

5 Accendere il computer.

6 Accedere al computer come utente con privilegi di amministratore.

7 Accertarsi che **Intel 3Com PCI Ethernet Adapter (10/100)** sia presente nella finestra **Trovato nuovo hardware**.

Windows 2000 installa automaticamente i driver della scheda di rete.





SEZIONE 2

## Soluzione di problemi

Risoluzione dei problemi  
Accesso ai file della Guida in linea  
Messaggi di errore all'avvio  
Problemi relativi al video e allo schermo  
Problemi relativi all'audio e agli altoparlanti  
Problemi relativi alla stampante  
Problemi relativi al modem  
Problemi relativi allo scanner  
Problemi relativi al touchpad  
Problemi relativi alla tastiera esterna  
Caratteri non previsti  
Problemi relativi alle unità  
Problemi relativi alla rete  
Messaggi di errore di Windows  
Problemi generici relativi ai programmi  
Problemi relativi alla connessione Internet  
Problemi relativi alla posta elettronica  
Se il computer entra in contatto con liquidi  
Se il computer viene danneggiato o riceve un urto  
Risoluzione di altri problemi tecnici  
Reinstallazione dei driver e delle utilità  
Reinstallazione di Windows

## Risoluzione dei problemi

In alcuni casi è difficile sapere dove cercare informazioni per risolvere un problema. Usare questo diagramma per trovare una rapida soluzione ai problemi.

**SUGGERIMENTO:** se si verificano problemi con una periferica esterna, consultare la documentazione di tale periferica o contattare il produttore.

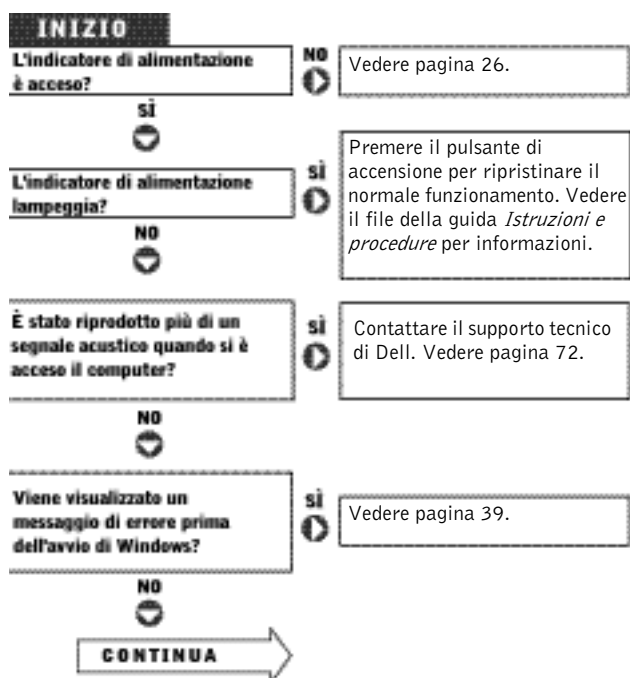

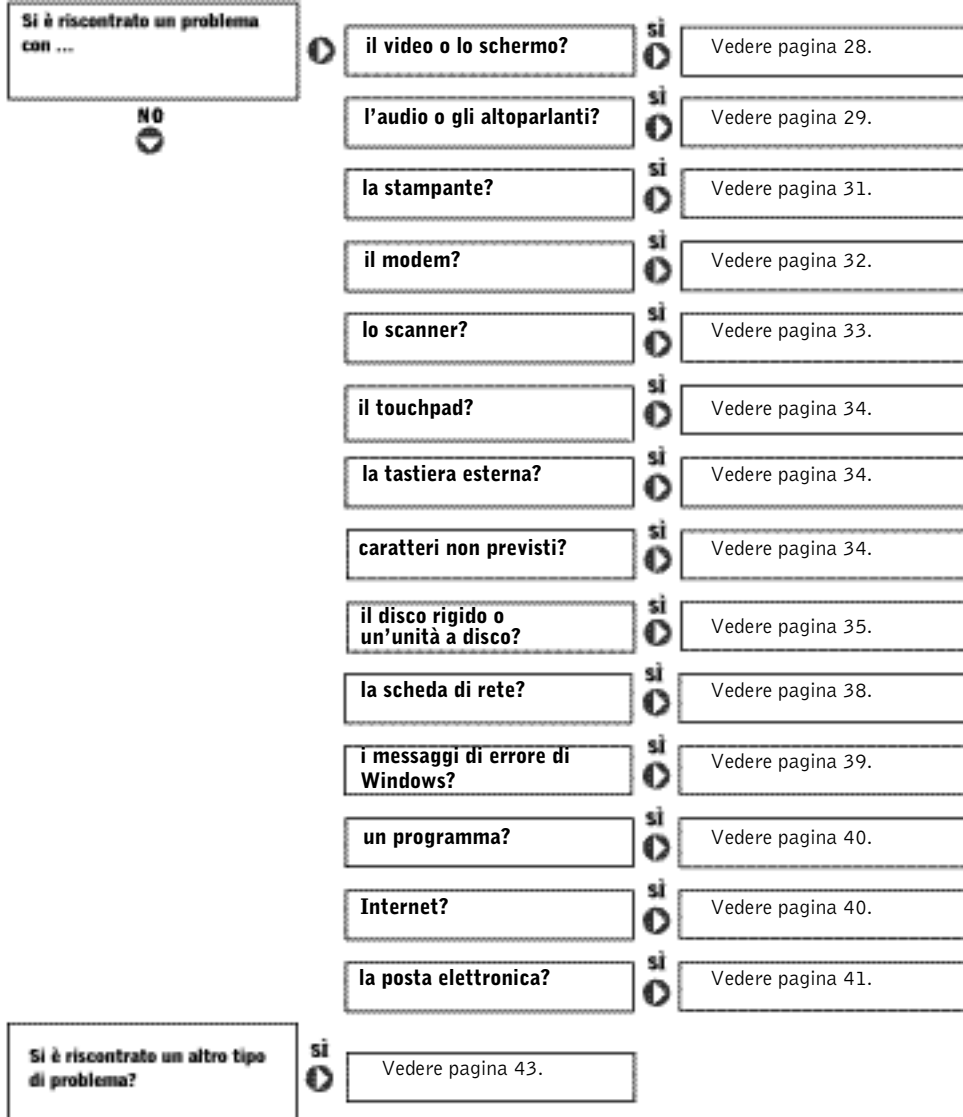

## Accesso ai file della Guida in linea

**PER ACCEDERE AI FILE DELLA GUIDA Istruzioni e procedure, SEGUIRE LA PROCEDURA DESCRITTA.**

- 1 Fare clic sul pulsante **Start**, scegliere **Dell Documents** (documenti Dell), quindi fare clic su **Istruzioni e procedure**.

**PER ACCEDERE ALLA GUIDA IN LINEA DI WINDOWS 2000, SEGUIRE LA PROCEDURA DESCRITTA.**

- 1 Fare clic sul pulsante **Start**, quindi scegliere **Guida in linea**.
- 2 Selezionare la scheda **Cerca**.
- 3 Digitare una parola o una frase che descriva il problema, quindi fare clic su **Elenca argomenti**.
- 4 Fare clic sull'argomento che descrive il problema, quindi fare su **Visualizza**.
- 5 Seguire le istruzioni visualizzate.

**PER ACCEDERE ALLA GUIDA IN LINEA DI WINDOWS ME, SEGUIRE LA PROCEDURA DESCRITTA.**

- 1 Fare clic sul pulsante **Start**, quindi scegliere **Guida in linea**.
- 2 Digitare una parola o una frase che descriva il problema nella casella di testo **Cerca**, quindi fare clic su **Vai**.
- 3 Fare clic sull'argomento che descrive il problema, quindi fare su **Visualizza**.
- 4 Seguire le istruzioni visualizzate.

## Problemi relativi all'alimentazione



### **SUGGERIMENTO:**

consultare il file della guida *Istruzioni e procedure* per informazioni sulla modalità di attesa.

**CONTROLLARE L'INDICATORE DI ALIMENTAZIONE.** Quando l'indicatore di alimentazione è acceso o lampeggia significa che il computer è alimentato. Se l'indicatore di alimentazione lampeggia significa che il computer è in modalità di attesa. Per uscire da tale modalità, premere il pulsante di accensione.

**CONTROLLARE LA BATTERIA.** Se si utilizza una batteria per alimentare il computer, è possibile che la batteria sia scarica. Collegare il computer a una presa elettrica usando l'adattatore c.a. e accendere il computer.

**VERIFICARE IL FUNZIONAMENTO DELLA PRESA ELETTRICA.** Accertarsi che la presa elettrica funzioni collegandovi un altro apparecchio, ad esempio una lampada.

**CONTROLLARE L'ADATTATORE C.A.** Accertarsi che il cavo di alimentazione sia saldamente inserito nella presa elettrica e che l'indicatore verde sull'adattatore c.a. sia acceso.

**COLLEGARE IL COMPUTER DIRETTAMENTE A UNA PRESA ELETTRICA.** Verificare se il computer si accende quando non si usano dispositivi di protezione elettrica, multiprese e cavi di prolunga per collegarlo.

**CONTROLLARE LA PRESENZA DI EVENTUALI INTERFERENZE.** Le interferenze possono essere causate da apparecchi elettrici sullo stesso circuito o situati vicino al computer. Altre possibili cause di interferenze sono: cavi di prolunga per l'alimentazione, troppe periferiche collegate alla stessa multipresa o a più multiprese collegate alla stessa presa elettrica.

**REGOLARE LE PROPRIETÀ DI ALIMENTAZIONE.** Consultare il file della guida *Istruzioni e procedure* oppure cercare la parola chiave *standby* nella *Guida in linea di Windows*. Per accedere ai file della guida, vedere pagina 26.

**DISINSTALLARE E REINSTALLARE I MODULI DI MEMORIA.** Se l'indicatore di alimentazione sul computer si accende ma sullo schermo non viene visualizzato nulla, potrebbe essere necessario disinstallare e reinstallare i moduli di memoria (vedere pagina 57).

## Messaggi di errore all'avvio

**OPERATING SYSTEM NOT FOUND.** Contattare il supporto tecnico di Dell (vedere pagina 72).

**INSERIRE UN SUPPORTO AVVIABILE.** Il sistema operativo sta tentando di eseguire l'avvio da un dischetto o un CD non avviabile. Inserire un dischetto o un CD avviabile.

**NON-SYSTEM DISK ERROR.** L'unità a dischetti contiene un dischetto. Rimuovere il dischetto e riavviare il computer.

## Problemi relativi al video e allo schermo

### Se sullo schermo non appare nessuna immagine

**CONTROLLARE L'INDICATORE DI ALIMENTAZIONE.** Quando l'indicatore di alimentazione lampeggia significa che il computer è alimentato. Se l'indicatore di alimentazione lampeggia significa che il computer è in modalità di attesa. Per uscire da tale modalità, premere il pulsante di accensione. Se l'indicatore di alimentazione è spento, premere il pulsante di accensione.

**CONTROLLARE LA BATTERIA.** Se si utilizza una batteria per alimentare il computer, è possibile che la batteria sia scarica. Collegare il computer a una presa elettrica usando l'adattatore c.a. e accendere il computer.

**VERIFICARE IL FUNZIONAMENTO DELLA PRESA ELETTRICA.** Accertarsi che la presa elettrica funzioni collegandovi un altro apparecchio, ad esempio una lampada.

**CONTROLLARE L'ADATTATORE C.A.** Accertarsi che il cavo di alimentazione sia saldamente inserito nella presa elettrica e che l'indicatore verde sull'adattatore c.a. sia acceso.

**REGOLARE LE PROPRIETÀ DI ALIMENTAZIONE.** Cercare la parola chiave *standby* nella *Guida in linea di Windows*. Per accedere ai file della guida, vedere pagina 26.

### Se i caratteri sullo schermo sono difficili da leggere

**REGOLARE LA LUMINOSITÀ.** Consultare il file della guida *Istruzioni e procedure* (vedere pagina 26) per informazioni su come regolare la luminosità.

**ALLONTANARE IL SUBWOOFER DAL MONITOR O DAL COMPUTER.** Se il sistema di altoparlanti esterni include un subwoofer, accertarsi che quest'ultimo sia collocato ad almeno 60 cm (2 piedi) dal computer o dal monitor esterno.

**ELIMINARE POSSIBILI INTERFERENZE.** Spegnerle ventole, lampade a fluorescenza o alogene situate in prossimità del monitor e controllare se sono ancora presenti interferenze.

**RUOTARE IL COMPUTER IN UNA DIREZIONE DIVERSA.** Eliminare il riflesso della luce del sole che può deteriorare la qualità dell'immagine.

**RIPRISTINARE LE IMPOSTAZIONI CONSIGLIATE.** Ripristinare la risoluzione e la frequenza di aggiornamento impostate in origine. Consultare il file della guida *Istruzioni e procedure* per ulteriori informazioni. Per accedere ai file della guida, vedere pagina 26.

#### **REGOLARE LE IMPOSTAZIONI DELLO SCHERMO DI WINDOWS.**

- 1 Fare clic sul pulsante Start, scegliere **Impostazioni**, quindi **Pannello di controllo**.
- 2 Fare doppio clic sull'icona **Schermo**, quindi selezionare la scheda **Impostazioni**.
- 3 Impostare valori diversi per **Tavolozza dei colori** e **Area dello schermo**.

## Problemi relativi all'audio e agli altoparlanti

### Altoparlanti integrati

**REGOLARE IL VOLUME DI WINDOWS.** Fare doppio clic sull'icona gialla raffigurante un altoparlante nell'angolo inferiore destro dello schermo. Accertarsi che il volume sia regolato su un livello udibile e la riproduzione del suono non sia stata disattivata.

**CONTROLLARE I PULSANTI DI CONTROLLO DEL VOLUME.** Premere contemporaneamente i due pulsanti di controllo del volume oppure premere <Fn> <Fine> per disattivare o riattivare gli altoparlanti integrati.

 **SUGGERIMENTO:** la regolazione del volume di alcuni riproduttori MP3 ha la precedenza sulle impostazioni di Windows. Dopo aver ascoltato brani MP3, accertarsi di non aver abbassato o disattivato il volume.

**REINSTALLARE IL DRIVER AUDIO.** Vedere pagina 44.

## Altoparlanti esterni

### **CONTROLLARE I COLLEGAMENTI DEL CAVO DEGLI ALTOPARLANTI.**

Accertarsi che gli altoparlanti siano collegati correttamente come illustrato nel diagramma di configurazione fornito con gli altoparlanti.

### **VERIFICARE IL FUNZIONAMENTO DELLA PRESA ELETTRICA.**

Accertarsi che la presa elettrica funzioni collegandovi un altro apparecchio, ad esempio una lampada.

### **VERIFICARE CHE GLI ALTOPARLANTI SIANO ACCESI.**

Consultare il diagramma di configurazione fornito con gli altoparlanti.

**REGOLARE I COMANDI DEGLI ALTOPARLANTI.** Se il suono risulta distorto, regolare il volume, gli alti o i bassi.

**REGOLARE IL VOLUME DI WINDOWS.** Fare doppio clic sull'icona gialla raffigurante un altoparlante nell'angolo inferiore destro dello schermo. Accertarsi che il volume sia regolato su un livello udibile e la riproduzione del suono non sia stata disattivata.

**VERIFICARE IL FUNZIONAMENTO DEGLI ALTOPARLANTI.** Collegare il cavo audio degli altoparlanti al connettore della cuffia sul lato del computer. Accertarsi che il volume della cuffia sia impostato su un valore udibile. Riprodurre un CD musicale.

**ESEGUIRE LA VERIFICA AUTOMATICA DEGLI ALTOPARLANTI.** Alcuni altoparlanti sono dotati di un pulsante sul subwoofer per la verifica automatica. Consultare la documentazione fornita con gli altoparlanti per informazioni sulla verifica automatica.

**ALLONTANARE IL SUBWOOFER DAL MONITOR O DAL COMPUTER.** Se il sistema di altoparlanti esterni include un subwoofer, accertarsi che quest'ultimo sia collocato ad almeno 60 cm (2 piedi) dal computer o dal monitor esterno.



**ELIMINARE POSSIBILI INTERFERENZE.** Spegnerne ventole, lampade a fluorescenza o alogene situate in prossimità del monitor e controllare se sono ancora presenti interferenze.

**REINSTALLARE IL DRIVER AUDIO.** Vedere pagina 44.

## Problemi relativi alla stampante

### Se non si riesce a stampare su una stampante collegata a una porta parallela

**CONTROLLARE I COLLEGAMENTI DEL CAVO DELLA STAMPANTE.** Accertarsi che il cavo della stampante sia collegato come descritto a pagina 14.

**VERIFICARE IL FUNZIONAMENTO DELLA PRESA ELETTRICA.** Accertarsi che la presa elettrica funzioni collegandovi un altro apparecchio, ad esempio una lampada.

**VERIFICARE CHE LA STAMPANTE SIA ACCESA.** Consultare la documentazione fornita con la stampante.

**VERIFICARE CHE WINDOWS RICONOSCA LA STAMPANTE.**

**1** Fare clic sul pulsante **Start**, scegliere **Impostazioni**, quindi fare clic su **Stampanti**.

Se la stampante è presente nell'elenco, fare clic con il pulsante destro del mouse sulla relativa icona, quindi scegliere **Proprietà** e selezionare la scheda **Dettagli**.

**2** Accertarsi che l'opzione **Stampa su:** sia impostata su **LPT1 (porta stampante)**.

**REINSTALLARE IL DRIVER DELLA STAMPANTE.** Vedere pagina 14.

## Se non si riesce a stampare su una stampante collegata a una porta USB

### **CONTROLLARE I COLLEGAMENTI DEL CAVO DELLA STAMPANTE.**

Accertarsi che il cavo della stampante sia collegato come descritto a pagina 16.

**VERIFICARE IL FUNZIONAMENTO DELLA PRESA ELETTRICA.** Accertarsi che la presa elettrica funzioni collegandovi un altro apparecchio, ad esempio una lampada.

**VERIFICARE CHE LA STAMPANTE SIA ACCESA.** Consultare la documentazione fornita con la stampante.

### **VERIFICARE CHE WINDOWS RICONOSCA LA STAMPANTE.**

**1** Fare clic sul pulsante **Start**, scegliere **Impostazioni**, quindi fare clic su **Stampanti**.

Se la stampante è presente nell'elenco, fare clic con il pulsante destro del mouse sulla relativa icona, quindi scegliere **Proprietà** e selezionare la scheda **Dettagli**.

**2** Accertarsi che l'opzione **Stampa su:** sia impostata su **USB**.

**REINSTALLARE IL DRIVER DELLA STAMPANTE.** Vedere pagina 14.

## Problemi relativi al modem



**AVVISO:** collegare il modem esclusivamente a una linea analogica. Se si collega il modem a una rete telefonica digitale è possibile che venga danneggiato.

**CONTROLLARE LO SPINOTTO DEL TELEFONO.** Scollegare il modem dalla linea telefonica e collegarvi direttamente un telefono. Verificare la presenza del segnale di linea.

**COLLEGARE IL MODEM DIRETTAMENTE ALLO SPINOTTO A MURO DEL TELEFONO.** Se sulla stessa linea sono presenti altri dispositivi telefonici, quali segreterie telefoniche, fax dedicati, dispositivi di protezione da sovracorrente o sdoppiatori di linea, escluderli e collegare direttamente il modem allo spinotto a muro della linea telefonica.

**CONTROLLARE I COLLEGAMENTI.** Verificare che la linea telefonica sia collegata al modem.

**CONTROLLARE IL CAVO TELEFONICO.** Provare a usare un cavo telefonico diverso. Se si sta usando un cavo di 3 metri (10 piedi) o di lunghezza superiore, provare a sostituirlo con uno più corto.

#### **VERIFICARE CHE ESISTE COMUNICAZIONE TRA IL MODEM E WINDOWS.**

- 1** Fare clic sul pulsante **Start**, scegliere **Impostazioni**, quindi fare clic sul **Pannello di controllo**.
- 2** Nel **Pannello di controllo** fare doppio clic su **Modem**.  
Se nell'elenco sono presenti più voci per lo stesso modem o per modem non installati, rimuoverle e riavviare il computer.
- 3** Fare clic sulla scheda **Diagnostica**.
- 4** Fare clic sulla porta **COM** del modem in uso.
- 5** Fare clic su **Informazioni** per controllare se il modem è in grado di comunicare con **Windows**.  
Se tutti i comandi ricevono una risposta, il modem funziona correttamente.

## **Problemi relativi allo scanner**

**CONTROLLARE I COLLEGAMENTI DEL CAVO DI ALIMENTAZIONE.** Accertarsi che il cavo di alimentazione dello scanner sia saldamente collegato a una fonte di alimentazione elettrica funzionante e che lo scanner sia acceso.

**CONTROLLARE I COLLEGAMENTI DEL CAVO DELLO SCANNER.** Accertarsi che il cavo dello scanner sia collegato saldamente al computer e allo scanner.

**SBLOCCARE LO SCANNER.** Se lo scanner è munito di una linguetta o di un pulsante di blocco, accertarsi che sia nella posizione di sblocco.

**REINSTALLARE IL DRIVER DELLO SCANNER.** Per ulteriori informazioni, consultare la documentazione fornita con lo scanner.

## Problemi relativi al touchpad

**CONTROLLARE LE IMPOSTAZIONI DEL TOUCHPAD.** Fare clic sul pulsante Start, scegliere Impostazioni, Pannello di controllo, quindi fare doppio clic sull'icona Mouse. Regolare le impostazioni.

## Problemi relativi alla tastiera esterna

**SCOLLEGARE IL CAVO DELLA TASTIERA.** Arrestare il sistema (vedere pagina 16). Scollegare il cavo della tastiera e verificare se i piedini del connettore sono piegati o spezzati.

## Caratteri non previsti

**DISATTIVARE IL TASTIERINO NUMERICO.** Premere il tasto <Bloc Num> per disattivare il tastierino numerico. Accertarsi che l'indicatore di blocco dei numeri sia spento.

# Problemi relativi alle unità

## Se non si riesce a salvare un file su dischetto

**ACCERTARSI CHE WINDOWS RICONOSCA L'UNITÀ.** Fare doppio clic sull'icona **Risorse del computer**. Se l'unità a dischetti non è presente nell'elenco, eseguire una scansione completa con il software antivirus e rimuovere gli eventuali virus. Qualche volta i virus impediscono a Windows di riconoscere l'unità.

**VERIFICARE PERCHÉ È IMPOSSIBILE SALVARE SU UN DISCHETTO.** Accertarsi che il dischetto non sia pieno o protetto da scrittura (bloccato). Vedere l'illustrazione seguente.

**VERIFICARE IL FUNZIONAMENTO DELL'UNITÀ CON UN DISCHETTO DIVERSO.** Inserire un altro dischetto per verificare se il problema dipende da difetti presenti nel dischetto precedente.

**SUGGERIMENTO:** per informazioni sul salvataggio dei file su un dischetto, vedere il file della guida *Istruzioni e procedure* (vedere pagina 26).

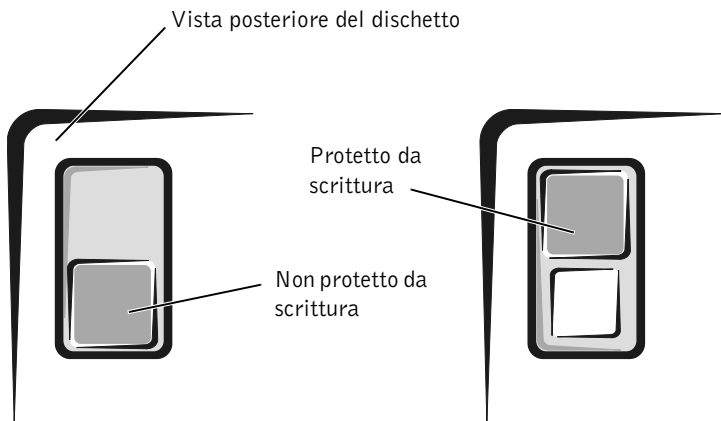



**SUGGERIMENTO:** le vibrazioni dell'unità CD ad alta velocità sono normali e potrebbero produrre rumore. Ciò non indica un difetto dell'unità o del CD.

## Se è impossibile riprodurre un CD musicale o installare un programma da un CD

**ACCERTARSI CHE WINDOWS RICONOSCA L'UNITÀ.** Fare doppio clic sull'icona **Risorse del computer**. Se l'unità CD non è presente nell'elenco, eseguire una scansione completa con il software antivirus e rimuovere gli eventuali virus. Qualche volta i virus impediscono a Windows di riconoscere l'unità.

**VERIFICARE IL FUNZIONAMENTO DELL'UNITÀ CON UN CD DIVERSO.** Inserire un altro CD per verificare se il problema dipende da difetti presenti nel CD precedente.

**PULIRE IL DISCO.** Consultare il file della guida *Istruzioni e procedure* per ulteriori informazioni. Per accedere ai file della guida, vedere pagina 26.

**REGOLARE IL VOLUME DI WINDOWS.** Fare doppio clic sull'icona gialla raffigurante un altoparlante nell'angolo inferiore destro dello schermo. Accertarsi che il volume sia regolato su un livello udibile e la riproduzione del suono non sia stata disattivata.

**SE SIA NELL'UNITÀ OTTICA FISSA CHE NELL'ALLOGGIAMENTO DEI SUPPORTI ESTERNI È PRESENTE UN CD.** Per identificare quale CD viene riprodotto, seguire la procedura descritta.

*In Windows 2000*, fare doppio clic sull'icona **Softex BayManager** nella barra delle applicazioni. Selezionare la scheda **Storage Devices** (periferiche di archiviazione), quindi fare clic su **Computer** per verificare se la periferica è presente. Fare clic su **OK** se entrambe le periferiche sono presenti. Se è presente solo una periferica, rimuovere il CD dal modulo elencato e verificare che Windows riconosca l'unità.

*In Windows Me*, fare doppio clic sull'icona **Risorse del computer** sul desktop. Quindi fare doppio clic sulla lettera dell'unità della periferica da verificare.

## Se non si riesce a riprodurre un filmato DVD

**ACCERTARSI CHE WINDOWS RICONOSCA L'UNITÀ.** Fare doppio clic sull'icona **Risorse del computer**. Se l'unità DVD non è presente nell'elenco, eseguire una scansione completa con il software antivirus e rimuovere gli eventuali virus. Qualche volta i virus impediscono a Windows di riconoscere l'unità.

**VERIFICARE IL FUNZIONAMENTO DELL'UNITÀ CON UN DVD DIVERSO.** Inserire un altro DVD per verificare se il problema dipende da difetti presenti nel DVD precedente.

**PULIRE IL DISCO.** Consultare il file della guida *Istruzioni e procedure* per ulteriori informazioni. Per accedere ai file della guida, vedere pagina 26.

## Se non è possibile scrivere tramite l'unità CD-RW

**DISATTIVARE LA MODALITÀ DI ATTESA IN WINDOWS PRIMA DI ESEGUIRE L'OPERAZIONE DI SCRITTURA SU CD-RW.** Cercare la parola chiave *standby* nella *Guida in linea di Windows*. Per accedere ai file della guida, vedere pagina 26.

**RIDURRE LA VELOCITÀ DI SCRITTURA.** L'unità CD-RW deve ricevere un flusso di dati costante durante l'operazione di scrittura. Se il flusso si interrompe, si verifica un errore. La chiusura di tutte le applicazioni prima di eseguire l'operazione di scrittura su CD-RW può risolvere in parte il problema.

 **SUGGERIMENTO:** a causa delle differenze tra i tipi di file usati in tutto il mondo, non tutti i DVD funzionano in qualsiasi unità.

 **SUGGERIMENTO:** se è necessario disattivare la modalità di attesa per scrivere su un'unità CD-RW, ricordarsi di attivare nuovamente questa modalità al termine della scrittura su CD.

## Se si rileva un problema relativo al disco rigido

### **VERIFICARE SE SONO PRESENTI ERRORI RELATIVI AL DISCO RIGIDO.**

*Windows Me:*

Fare clic sul pulsante **Start**, scegliere **Programmi**—> **Accessori**—> **Utilità di sistema**, quindi fare clic su **ScanDisk**.

*Windows 2000:*

- 1** Fare doppio clic sull'icona **Risorse del computer**.
- 2** Fare clic con il pulsante destro del mouse sull'icona **Disco locale**, quindi fare clic su **Proprietà**.
- 3** Selezionare la scheda **Strumenti**.
- 4** Fare clic su **Esegui ScanDisk**.

## Problemi relativi alla rete

**VERIFICARE IL CONNETTORE DEL CAVO DI RETE.** Accertarsi che il connettore del cavo di rete sia collegato saldamente al connettore del computer e allo spinotto a muro.

**CONTROLLARE LE SPIE DI RETE SUL CONNETTORE DI RETE.** Se la spia è verde indica che il collegamento di rete è attivo. Se la spia di stato non è verde, provare a sostituire il cavo di rete. La spia di stato di colore ambra indica che il driver della scheda di rete è caricato e che è in corso dell'attività.

**RIAVVIARE IL COMPUTER.** Provare ad accedere nuovamente alla rete.

**CONTATTARE L'AMMINISTRATORE DI RETE.** Verificare che le impostazioni della rete siano corrette e che la rete funzioni correttamente.



# Messaggi di errore di Windows

**IMPOSSIBILE ACCEDERE A X:\. PERIFERICA NON PRONTA.** Inserire un dischetto nell'unità e provare nuovamente ad accedervi.

**UN NOME FILE NON PUÒ CONTENERE I SEGUENTI CARATTERI: \ / : \* ? " < > |** Non usare questi caratteri per i nomi file.

**MEMORIA O RISORSE INSUFFICIENTI PER COMPLETARE L'OPERAZIONE. CHIUDERE UNA O PIÙ APPLICAZIONI E RIPROVARE.** Ci sono troppi programmi aperti. Chiudere tutte le finestre e aprire il programma che si desidera usare.

**IL FILE DA COPIARE È DI DIMENSIONI ECCESSIVE PER L'UNITÀ DI DESTINAZIONE.** Le dimensioni del file che si sta tentando di copiare sono eccessive per il disco oppure il disco è pieno. Tentare di copiare il file su un altro disco o usare un disco con capacità maggiore.

**FILE .DLL NON TROVATO.** Non è possibile trovare un file necessario per il programma che si sta tentando di aprire. Per rimuovere e reinstallare il programma, seguire la procedura descritta.

*Windows Me:*

- 1 Fare clic sul pulsante **Start**, scegliere **Impostazioni**, quindi **Pannello di controllo**.
- 2 Fare doppio clic sull'icona **Installazione applicazioni**.
- 3 Selezionare il programma che si desidera eliminare.
- 4 Fare clic sul pulsante **Aggiungi/Rimuovi** e seguire le istruzioni visualizzate.
- 5 Per informazioni sull'installazione, consultare la documentazione fornita con il programma.

*Windows 2000:*

- 1 Fare clic sul pulsante **Start**, scegliere **Impostazioni**, quindi **Pannello di controllo**.
- 2 Fare doppio clic sull'icona **Installazione applicazioni**.
- 3 Selezionare il programma che si desidera eliminare.
- 4 Fare clic sul pulsante **Aggiungi/Rimuovi** e seguire le istruzioni visualizzate.
- 5 Per informazioni sull'installazione, consultare la documentazione fornita con il programma.

## Problemi generici relativi ai programmi

### Il programma si blocca

**CONSULTARE LA DOCUMENTAZIONE FORNITA CON IL SOFTWARE.**

Molti produttori di software mettono a disposizione siti Web che contengono informazioni utili per risolvere i problemi.

### Il programma non risponde

**PREMERE <CTRL><ALT><CANC>.** Nella finestra **Termina applicazione**, selezionare il programma che non risponde. Quindi fare clic su **Termina operazione**.

### Appare una schermata completamente blu

**SPEGNERE IL COMPUTER.** Se il computer non risponde alla sequenza di tasti o alla corretta procedura di chiusura (vedere pagina 16), tenere premuto il pulsante di accensione fino a quando il computer non si spegne. Premere nuovamente il pulsante di accensione per riavviare il computer. La schermata completamente blu appare quando non viene eseguita correttamente la procedura di chiusura della sessione di Windows. Durante la procedura di avvio verrà eseguito automaticamente ScanDisk. Seguire le istruzioni visualizzate.

## Problemi relativi alla connessione Internet

### Se si verificano problemi con l'account Dellnet

**CONSULTARE “CONFIGURAZIONE DI DELLNET”.** Vedere pagina 12.

**CONSULTARE “PROBLEMI RELATIVI AL MODEM”.** Vedere pagina 32.

**DISATTIVARE IL SERVIZIO DI AVVISO DI CHIAMATA.** Consultare l'elenco telefonico per informazioni su come disattivare questo servizio. Quindi impostare le proprietà della connessione di accesso remoto.

- 1 Fare clic sul pulsante **Start**, scegliere **Impostazioni**, quindi **Pannello di controllo**.
- 2 Fare doppio clic sull'icona **Modem**.
- 3 Nella finestra **Proprietà - Modem** fare clic su **Proprietà di composizione**.
- 4 Verificare che l'opzione **Per disattivare l'avviso di chiamata, comporre:** sia selezionata e scegliere il codice corretto in base alle informazioni fornite nell'elenco telefonico.
- 5 Fare clic sul pulsante **Applica**, quindi fare clic su **OK**.
- 6 Chiudere la finestra **Proprietà - Modem**.
- 7 Chiudere la finestra **Pannello di controllo**.



## Problemi relativi alla posta elettronica

**CONSULTARE “INVIO E RICEZIONE DI POSTA ELETTRONICA”.** Vedere pagina 13.

**VERIFICARE CHE IL COLLEGAMENTO AD INTERNET SIA ATTIVO.** Aprire il programma di posta elettronica Outlook Express e fare clic su **File**. Se accanto all'opzione **Non in linea** è presente un segno di spunta, fare clic sull'opzione per rimuoverlo e connettersi ad Internet.

## Se il computer entra in contatto con liquidi

 **ATTENZIONE:** prima di eseguire la procedura descritta, accertarsi che sia un'operazione sicura. Se il computer è collegato a una presa elettrica, si raccomanda di interrompere l'alimentazione c.a. nel circuito su cui si trova il computer prima di procedere alla rimozione dei cavi di alimentazione dalla presa elettrica. Usare la massima attenzione durante la rimozione di cavi bagnati da prese sotto tensione.

- 1 Spegnere il computer (vedere pagina 16), quindi scollegare l'adattatore c.a. dal computer e dalla presa elettrica.
  - 2 Spegnere tutte le periferiche collegate, quindi scollegarle prima dalle relative fonti di alimentazione e poi dal computer.
  - 3 Scaricare l'elettricità statica del corpo toccando uno dei connettori metallici sul retro del computer.
  - 4 Rimuovere la periferica dall'alloggiamento dei supporti esterni (vedere pagina 17) e le schede PC Card installate, quindi riporle in un luogo sicuro ad asciugare.
  - 5 Rimuovere la batteria.
  - 6 Asciugare la batteria e riporla in un luogo sicuro fino a quando è completamente asciutta.
  - 7 Rimuovere il disco rigido (vedere pagina 60).
  - 8 Rimuovere i moduli di memoria (vedere pagina 57).
  - 9 Aprire lo schermo e posizionare il computer a cavallo di due libri, o sostegni simili, in modo che l'aria possa circolarvi intorno. Lasciare asciugare il computer per almeno 24 ore in un luogo asciutto a temperatura ambiente.
-  **AVVISO:** non usare mezzi artificiali quali asciugacapelli o ventilatori per accelerarne l'asciugatura.
-  **ATTENZIONE:** per evitare il rischio di scariche elettriche, verificare che il computer sia completamente asciutto prima di passare ai punti successivi.
- 10 Scaricare l'elettricità statica del corpo toccando uno dei connettori metallici sul retro del computer.
  - 11 Inserire nuovamente i moduli di memoria, il coperchio della baia dei moduli di memoria e la vite (vedere pagina 57).
  - 12 Sostituire il disco rigido (vedere pagina 60).
  - 13 Installare la periferica nell'alloggiamento dei supporti esterni (vedere pagina 17) e le schede PC Card rimosse.

**14** Sostituire la batteria.

**15** Accendere il computer e verificarne il corretto funzionamento.

Se il computer non si avvia o se non è possibile individuare i componenti danneggiati, contattare il supporto tecnico di Dell (vedere pagina 72).

## Se il computer viene danneggiato o riceve un urto

- 1** Salvare e chiudere i file aperti, uscire da tutti i programmi in esecuzione e arrestare il sistema (vedere pagina 16).
- 2** Scollegare l'adattatore c.a. dal computer e dalla presa elettrica.
- 3** Spegnerne tutte le periferiche collegate, quindi scollegarle prima dalle relative fonti di alimentazione e poi dal computer.
- 4** Rimuovere e reinstallare la batteria.
- 5** Accendere il computer.

Se il computer non si accende o se non è possibile individuare i componenti danneggiati, contattare il supporto tecnico di Dell (vedere pagina 72).

## Risoluzione di altri problemi tecnici

**VISITARE IL SITO WEB DEL SUPPORTO TECNICO DI DELL.** Visitare l'indirizzo <http://support.dell.com> per informazioni su problemi relativi all'uso, all'installazione e alla risoluzione dei problemi.

**INVIARE UN MESSAGGIO DI POSTA ELETTRONICA A DELL.** Visitare l'indirizzo <http://support.dell.com> e fare clic su E-Mail Dell nell'elenco **Communicate** (comunicazioni). Inviare un messaggio di posta elettronica a Dell descrivendo il problema. Dell risponderà tramite posta elettronica nell'arco di poche ore.

**CONTATTARE DELL PER TELEFONO.** Se il problema non può essere risolto tramite il sito Web del supporto tecnico di Dell o il servizio di posta elettronica, contattare telefonicamente il supporto tecnico (vedere pagina 72).

 **SUGGERIMENTO:** è possibile che si debbano aprire più cartelle prima di trovare il file per avviare l'installazione. Ad esempio, per installare il driver del touchpad per Windows Me in lingua inglese, fare doppio clic sulla cartella *winme*, quindi su *touchpad*, *english* e infine su *Setup*.



## Reinstallazione dei driver e delle utilità

-  **AVVISO:** il sito Web del supporto tecnico di Dell, <http://support.dell.com>, e il CD *Drivers and Utilities* forniscono i driver approvati per i computer Dell™. Se si installano driver provenienti da altre fonti, è possibile che il computer non funzioni correttamente.
- 1 Inserire il CD *Drivers and Utilities* nell'unità CD o DVD.
  - 2 Fare doppio clic sull'icona **Risorse del computer** sul desktop.
  - 3 Fare doppio clic sull'icona dell'unità CD o DVD.
  - 4 Fare doppio clic sulla cartella del sistema operativo.
  - 5 Fare doppio clic sulla cartella della lingua appropriata per il driver da installare.
  - 6 Fare doppio clic sul file **Setup** e seguire le istruzioni che verranno visualizzate.

Per informazioni dettagliate sull'installazione di driver e utilità specifici, visitare il sito Web del supporto tecnico di Dell all'indirizzo <http://support.dell.com>.

## Reinstallazione di Windows

### Reinstallazione di Windows Me

-  **AVVISO:** il CD del *sistema operativo* fornisce diverse opzioni per reinstallare il sistema operativo Windows Me. Queste opzioni potrebbero sovrascrivere file installati da Dell, compromettendo il funzionamento dei programmi installati sul disco rigido. Pertanto Dell non consiglia di reinstallare il sistema operativo a meno che ciò non sia stato raccomandato da un rappresentante del supporto tecnico di Dell.
-  **AVVISO:** al fine di prevenire conflitti con Windows Me, è necessario disattivare l'eventuale software antivirus installato sul sistema prima di reinstallare Windows.

- 1** Accendere il computer e accedere al programma di configurazione del sistema seguendo le istruzioni del rappresentante del supporto tecnico di Dell.
- 2** Nel menu **Boot** (avvio) del programma di configurazione del sistema modificare la sequenza di avvio in modo che il sistema si avvii prima dall'unità CD o DVD come indicato dal rappresentante del supporto tecnico di Dell. Quindi inserire il CD del *sistema operativo* nell'unità CD o DVD e chiudere il cassetto dell'unità.
- 3** Uscire dal programma di configurazione del sistema.
- 4** Nella finestra di benvenuto **Welcome** fare clic su **OK**.
- 5** Fare doppio clic su **Refresh Windows OS** (aggiorna sistema operativo Windows).
- 6** Fare clic su **OK**.
- 7** Fare di nuovo clic su **OK**.
- 8** Rimuovere il CD del *sistema operativo* dall'unità CD o DVD e fare clic su **OK** per riavviare il computer.

Verrà visualizzata la schermata **Preparazione alla prima esecuzione di Windows**.

- 9** Se viene avviata l'esercitazione relativa all'uso del mouse, premere <Esc> per uscire e quindi <y>.
- 10** Fare clic sull'impostazione internazionale più vicina al paese di residenza, quindi fare clic su **Avanti**.
- 11** Fare clic sul layout di tastiera simile al proprio, quindi fare clic su **Avanti**.
- 12** Nella finestra **Informazioni utente** digitare il proprio nome ed, eventualmente, il nome della società, quindi fare clic su **Avanti**.  
Il campo **Nome** è obbligatorio, mentre il campo **Nome della società** è facoltativo.  
Verrà visualizzata la finestra **Contratto Microsoft**.
- 13** Fare clic su **Accetto il contratto** e quindi su **Avanti**.

- 14 Immettere il numero di identificazione del prodotto di Windows nell'apposito campo e fare clic su **Avanti**.

Il numero di identificazione del prodotto è il codice a barre riportato sull'etichetta Microsoft Windows, che si trova sul computer.

- 15 Quando viene visualizzata la finestra **Avvio guidato**, fare clic su **Fine**.

Verrà visualizzata la finestra **Password di Windows**. Per continuare senza creare un nome utente e una password per Windows, fare clic su **OK**. In alternativa immettere il nome utente e la password negli appositi campi, quindi fare clic su **OK**.

- 16 Quando viene visualizzata la finestra **Proprietà - Data e ora**, impostare le proprietà relative alla data e all'ora, fare clic su **Applica** e quindi su **OK**.

Windows aggiornerà le impostazioni di sistema e riavvierà il computer.

- 17 Se sono stati creati un nome utente e una password per Windows, immettere la password e fare clic su **OK**.

- 18 Reinstallare i driver appropriati (vedere pagina 44).

- 19 Riattivare il software antivirus.

## Reinstallazione di Windows 2000

- 1 Inserire il CD *Operating System* nell'unità CD o DVD.
- 2 Arrestare il sistema (vedere pagina 16).
- 3 Accendere il computer.
- 4 Premere un tasto quando viene visualizzato il messaggio *Press any key to boot from CD* (premere qualsiasi tasto per avviare da CD).
- 5 Quando viene visualizzata la schermata **Installazione di Windows 2000**, accertarsi che l'opzione **Per installare Windows 2000**, premere **INVIO** sia evidenziata, quindi premere <Invio>.
- 6 Leggere le informazioni nella schermata **Contratto Microsoft**, quindi premere <F8> per continuare.



- 7 Quando viene visualizzata la schermata **Installazione di Windows 2000 Professional**, premere i tasti di direzione per selezionare l'opzione relativa alla partizione di Windows 2000 desiderata. Per continuare, premere il tasto specificato nell'opzione della partizione selezionata.
- 8 Quando viene nuovamente visualizzata la schermata **Installazione di Windows 2000 Professional**, premere i tasti di direzione per selezionare il tipo di file system per Windows 2000, quindi premere <Invio>.
- 9 Premere di nuovo <Invio> per riavviare il computer.
- 10 Fare clic su **Avanti** quando viene visualizzata la schermata **Installazione guidata di Windows 2000**.
- 11 Quando viene visualizzata la schermata **Impostazioni internazionali**, selezionare le impostazioni desiderate, quindi fare clic su **Avanti**.
- 12 Immettere il nome e la società nella finestra **Personalizzazione del software**, quindi fare clic su **Avanti**.
- 13 Quando richiesto, immettere il numero di identificazione del prodotto di Windows stampato sull'etichetta Microsoft del computer. Fare quindi clic su **Avanti**.
- 14 Quando viene visualizzata la schermata **Nome computer e password di amministratore**, immettere un nome per il computer e, se si desidera, una password. Fare quindi clic su **Avanti**.
- 15 Immettere la data e l'ora nella schermata **Impostazioni data e ora**, quindi fare clic su **Avanti**.

Windows 2000 inizia ora a installare i componenti e a configurare il computer.

- 16 Quando viene visualizzata la schermata **Completamento dell'Installazione guidata di Windows 2000**, rimuovere il CD dall'unità, quindi fare clic su **Fine**. Il computer si riavvierà automaticamente.



**AVVISO:** accertarsi di aver reinstallato il driver per l'utilità di aggiornamento della serie di chip Intel® *prima* di reinstallare qualsiasi altro driver.

## **Attivazione del supporto per la sospensione**

- 1** Fare clic sul pulsante **Start**, scegliere **Impostazioni**, quindi **Pannello di controllo**.
- 2** Fare doppio clic sull'icona **Risparmio energia**.
- 3** Fare clic sulla scheda **Sospensione**.
- 4** Accertarsi che l'opzione **Attiva supporto per sospensione** sia selezionata, quindi fare clic su **Applica**.
- 5** Fare clic su **OK** per chiudere il **Pannello di controllo**.

## SEZIONE 3

# Aggiunta di componenti

Reinstallazione dei supporti per i polsi

Uso del replicatore di porta avanzato

Aggiunta di memoria

Sostituzione del disco rigido

## Reinstallazione dei supporti per i polsi

- 1 Salvare e chiudere i file aperti, uscire da tutti i programmi in esecuzione e arrestare il sistema (vedere pagina 16).
- 2 Se il computer è collegato a (inserito in) un replicatore di porta avanzato (APR), è necessario disinserirlo (vedere pagina 55).
- 3 Con lo schermo aperto, inclinare il computer all'indietro in modo da accedere sotto il computer.
- 4 Fare scorrere nella posizione di sblocco il fermo di chiusura sul lato sinistro e, mantenendolo in tale posizione, rimuovere l'eventuale periferica installata nell'alloggiamento dei supporti esterni.
- 5 Fare scorrere nella posizione di sblocco il fermo di chiusura sul lato destro e, mantenendolo in tale posizione, rimuovere l'eventuale batteria installata nell'alloggiamento della batteria.
- 6 Individuare l'incavo sotto il supporto per i polsi, premere delicatamente sull'incavo con i pollici per rilasciare i supporti per i polsi.

Parte sottostante del computer

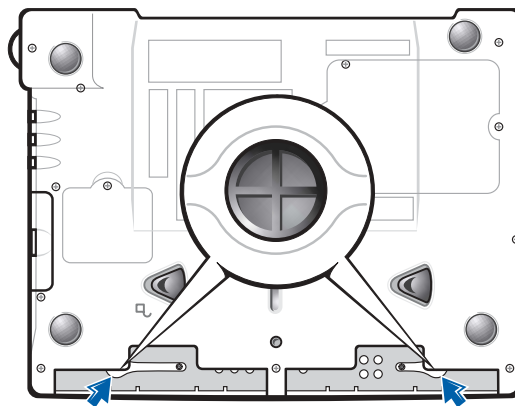

- 7 Rimuovere i supporti per i polsi.

- 8 Per reinstallare i supporti per i polsi, inserire le linguette sul bordo del supporto per i polsi nelle fessure e premere fino a quando scattano in posizione.

Ripetere l'operazione su entrambi i lati.

Supporto per i polsi



## Uso del replicatore di porta avanzato

Il replicatore di porta avanzato (APR) consente di integrare il computer in un ambiente desktop. L'APR include un controllore NIC per connettere il computer a una rete.

- AVVISO:** non tentare di sollevare il computer quando è inserito nell'APR, in quanto si potrebbe danneggiare il connettore di inserimento nell'alloggiamento di espansione.

### Connessione di periferiche esterne all'APR





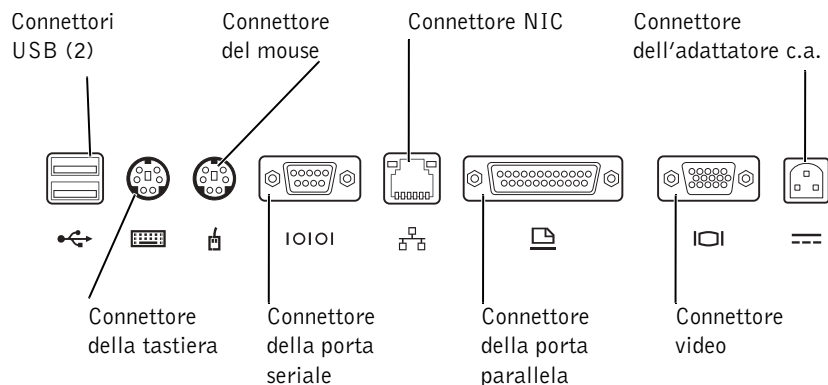

- 1 La posizione dei connettori è illustrata nelle seguenti figure.
- 2 Collegare le periferiche esterne a una presa elettrica, se necessario.

I connettori di I/O sul retro e ai lati dell'APR sono identici ai connettori primari presenti sul retro e ai lati del computer.

**SUGGERIMENTO:** se insieme all'APR è stato fornito un dischetto di aggiornamento del BIOS, usare tale dischetto per aggiornare il computer prima di usare l'APR.

**SUGGERIMENTO:** se il connettore del cavo della periferica esterna presenta viti a testa zigrinata, serrarle adeguatamente per garantire un collegamento corretto.



Icona del connettore	Descrizione del connettore
	Consente di collegare una o due periferiche USB, quale un mouse USB.
	Consente di collegare un tastierino numerico o una tastiera compatibile PS/2.
	Consente di collegare un mouse compatibile PS/2.
10101	Consente di collegare una periferica seriale, quale un mouse o una fotocamera digitale.
	Consente di collegare un cavo di interfaccia di rete.
	Consente di collegare una periferica parallela, quale una stampante.
101	Consente di collegare un monitor esterno.
	Consente di collegare l'adattatore c.a.

Il connettore della linea di uscita audio si trova sul lato dell'APR.

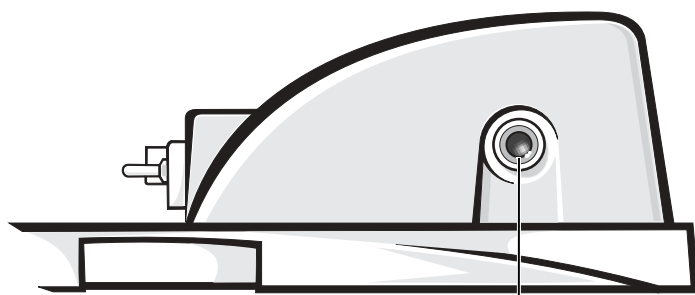

Connettore della linea di uscita audio

## Controlli e indicatori dell'APR

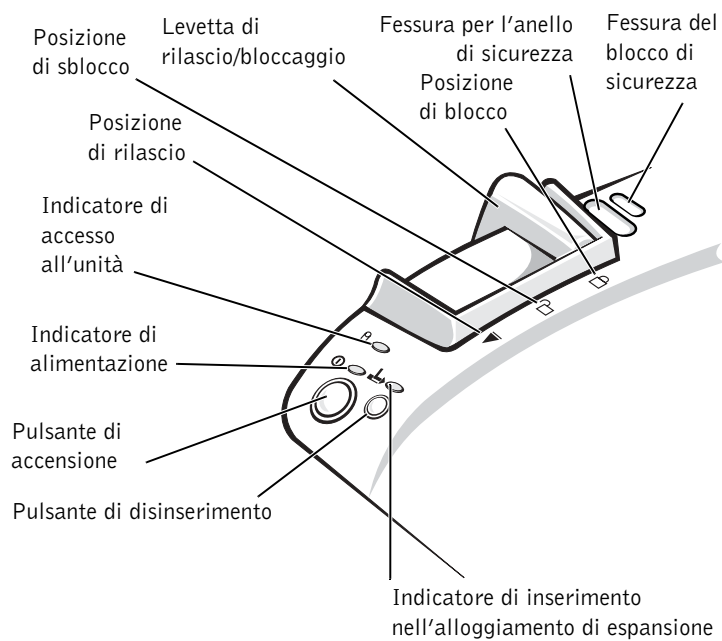

## Inserimento del computer nell'alloggiamento di espansione

- ➡ **AVVISO:** prima di collegare il computer all'APR per la prima volta, accertarsi di aver completato il processo di configurazione del sistema operativo. Quando sullo schermo viene visualizzato il desktop di Windows, la configurazione del sistema operativo è completa.

Si *inserisce il computer nell'alloggiamento di espansione* quando lo si collega all'APR. È necessario collegare l'adattatore c.a. all'APR prima di inserire il computer nell'alloggiamento di espansione e di accenderlo. L'adattatore c.a. alimenta sia l'APR che il computer. Eventuali batterie installate nel computer si ricaricano durante l'utilizzo dell'APR.

- ➡ **AVVISO:** usare sempre l'adattatore c.a. fornito con l'APR. L'uso di un adattatore c.a. diverso disponibile in commercio oppure fornito con altri modelli di computer Dell potrebbe danneggiare l'APR o il computer.
- 1 Salvare e chiudere tutti i file aperti, uscire da tutti i programmi in esecuzione e arrestare il sistema (vedere pagina 16).
  - 2 Scollegare eventuali periferiche esterne e rimuovere le schede PC Card dal computer.
  - 3 Collegare l'adattatore c.a. al connettore sull'APR e il cavo di alimentazione c.a. a una presa elettrica.
  - 4 Centrare orizzontalmente il computer sulla base dell'APR con il retro del computer rivolto verso il connettore di inserimento dell'APR.
  - 5 Spingere il computer verso il connettore fino a quando le scanalature sul fondo del computer si inseriscono nelle guide di allineamento.
- ➡ **AVVISO:** l'inserimento completo del computer nell'APR senza agganciare le guide di allineamento può danneggiare in modo irreparabile il connettore di inserimento nell'alloggiamento di espansione sul computer. Se è presente un piedistallo per il monitor, non sarà possibile vedere le guide di allineamento o il connettore di inserimento nell'alloggiamento di espansione.
- 6 Spingere delicatamente il computer in avanti fino a quando il connettore di inserimento nell'alloggiamento di espansione è completamente inserito.
  - 7 Spostare la levetta di rilascio/bloccaggio verso il retro dell'APR nella posizione di blocco.



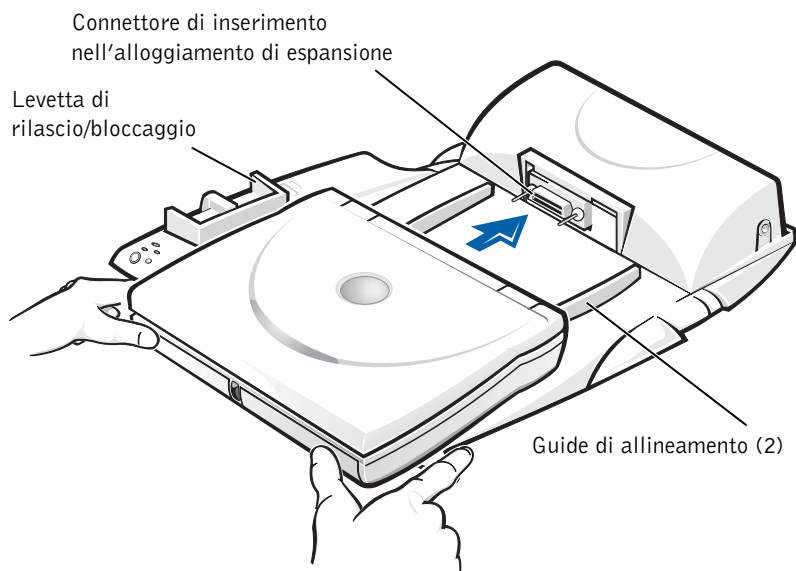

## Disinserimento del computer dall'alloggiamento di espansione

**AVVISO:** se nel computer non è installata una batteria carica quando lo si disinserisce dall'alloggiamento di espansione, è possibile che i dati non salvati vadano persi.

**AVVISO:** se non si seguono le corrette procedure di disinserimento del computer dall'alloggiamento di espansione, è possibile che alcuni dati vengano persi e il computer non si riavvii.

- 1 Salvare e chiudere tutti i file aperti e uscire da tutti i programmi in esecuzione.
- 2 Seguire una delle procedure descritte.
  - Fare clic sul pulsante **Start**, quindi scegliere **Rilascia PC**.  
Dopo alcuni secondi, l'indicatore di alimentazione sul computer si spegne.
  - Premere il pulsante di disinserimento sull'APR.  
Dopo alcuni secondi, l'indicatore verde di inserimento nell'alloggiamento di espansione si spegne.

- 3 Spostare la levetta di rilascio/bloccaggio sul lato sinistro dell'APR sulla posizione di rilascio per disinserire il computer dall'alloggiamento di espansione.

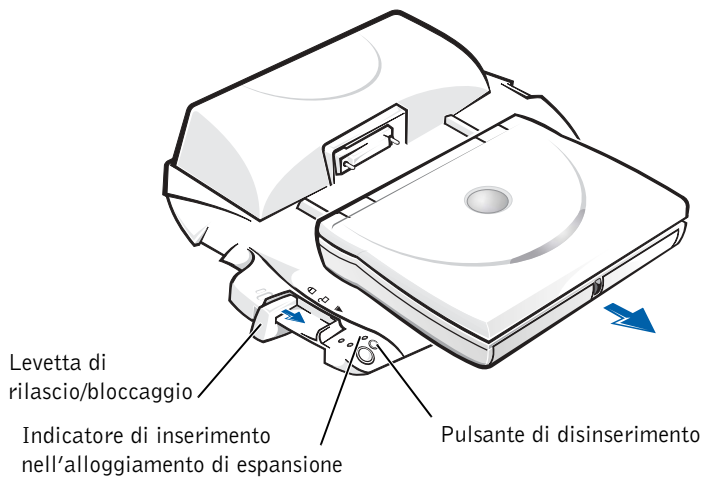

**SUGGERIMENTO:** accertarsi che le gambe posteriori del piedistallo del monitor si inseriscano nelle fessure presenti su entrambi i lati della base dell'APR.

### Piedistallo del monitor

**AVVISO:** il piedistallo è progettato per sostenere monitor del peso massimo di 45,3 kg (100 lb). Monitor più pesanti potrebbero danneggiare il piedistallo, il computer e l'APR.

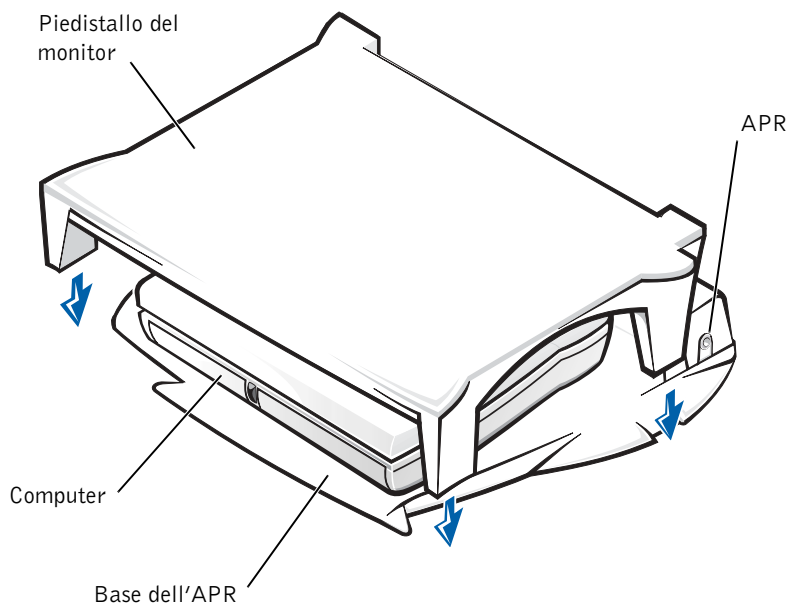

## Aggiunta di memoria

È possibile espandere la memoria del computer installando dei moduli di memoria sulla scheda di sistema. Vedere pagina 65 per informazioni sul tipo di memoria supportata dal computer.

il computer è provvisto di due zoccoli per moduli di memoria. Tutti i moduli di memoria Dell progettati per il computer possono essere installati su entrambi gli zoccoli.

**⚠ ATTENZIONE:** prima di intervenire sui componenti interni del computer, leggere la sezione “Istruzioni di sicurezza” all’inizio di questa guida (vedere pagina 5).

**🛑 AVVISO:** non installare o rimuovere un modulo di memoria mentre il computer è acceso, in modalità di attesa oppure in modalità di sospensione.

- 1 Salvare e chiudere i file aperti, uscire da tutti i programmi in esecuzione e arrestare il sistema (vedere pagina 16).
- 2 Rimuovere tutte le batterie installate e scollegare le periferiche esterne.

**📌 SUGGERIMENTO:** i moduli di memoria acquistati da Dell sono coperti dalla garanzia del computer.

- 3 Scollegare il cavo dell'adattatore c.a. dal computer.
- 4 Scaricare l'elettricità statica del corpo toccando un connettore metallico sul retro del computer.
- 5 Capovolgere il computer, rimuovere la vite situata vicino all'icona K/M e sollevare il coperchio della baia dei moduli di memoria.

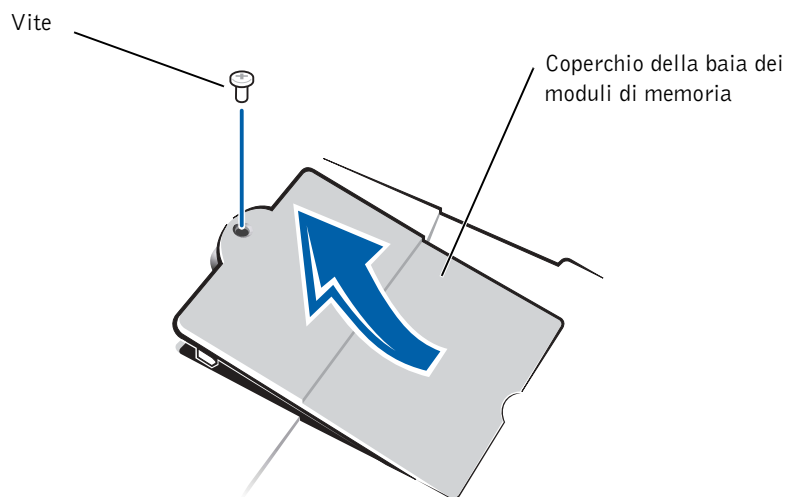

**AVVISO:** per evitare danni al computer, non usare attrezzi per allargare le linguette metalliche interne dello zoccolo durante l'installazione o la rimozione di un modulo di memoria.

- 6 Se si sta sostituendo un modulo di memoria, rimuovere prima quello esistente.
  - a Usando le unghie, allargare con cautela le linguette metalliche interne dello zoccolo del modulo di memoria.  
Il modulo dovrebbe sollevarsi.
  - b Estrarre il modulo di memoria dallo zoccolo.

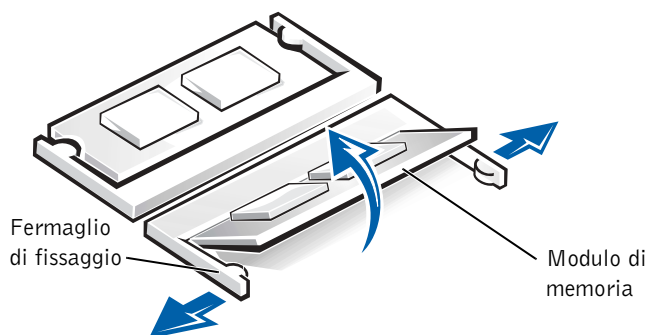

- 7 Per installare il modulo di memoria, seguire la procedura descritta.
- Allineare la tacca del modulo con la fessura al centro dello zoccolo.
  - Inserire il modulo a fondo nello zoccolo e spingerlo verso il basso finché non scatta in posizione.

**SUGGERIMENTO:** se il modulo di memoria non è installato correttamente, il computer non si avvia, ma non viene visualizzato alcun messaggio di errore.

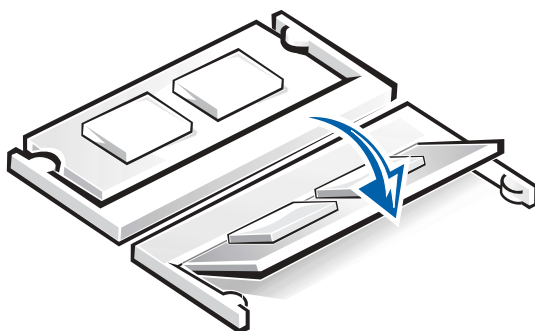

**AVVISO:** se è necessario installare i moduli di memoria in due zoccoli, installare prima un modulo nello zoccolo "JDIM (DIMMA)", quindi installare il secondo nello zoccolo "JDIM2 (DIMMB)".

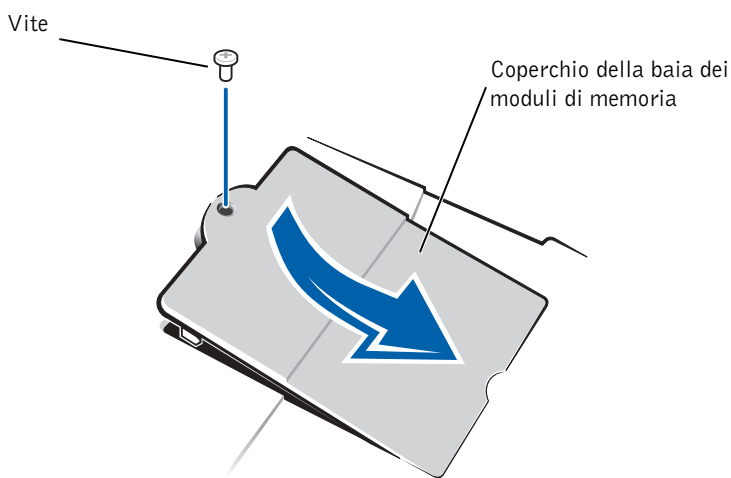

- 8 Inserire nuovamente il coperchio e la vite.



- 9 Inserire la batteria nell'alloggiamento della batteria o collegare l'adattatore c.a. al computer e a una presa elettrica.
- 10 Accendere il computer.  
All'avvio il computer rileva la memoria aggiuntiva e aggiorna automaticamente le informazioni relative alla configurazione del sistema.

## Sostituzione del disco rigido

**SUGGERIMENTO:** Dell non garantisce la compatibilità, né fornisce supporto tecnico per dischi rigidi provenienti da altre fonti.

-  **AVVISO:** i dischi rigidi sono estremamente delicati e devono essere maneggiati con cura. Anche un lieve urto può danneggiarli.
-  **ATTENZIONE:** *non toccare l'alloggiamento metallico del disco rigido se l'unità è calda quando viene rimossa dal computer.*
-  **AVVISO:** per evitare la perdita di dati, spegnere il computer (vedere pagina 16) prima di rimuovere o installare il disco rigido. Non rimuovere il disco rigido se il computer è in modalità di attesa o sospensione oppure se l'indicatore di alimentazione è acceso.

- 1 Salvare e chiudere i file aperti, uscire da tutti i programmi in esecuzione e arrestare il sistema (vedere pagina 16).
- 2 Rimuovere le batterie installate, quindi scollegare il cavo dell'adattatore c.a. e le periferiche esterne dal computer.
- 3 Capovolgere il computer e rimuovere la vite del disco rigido.

Parte sottostante del computer

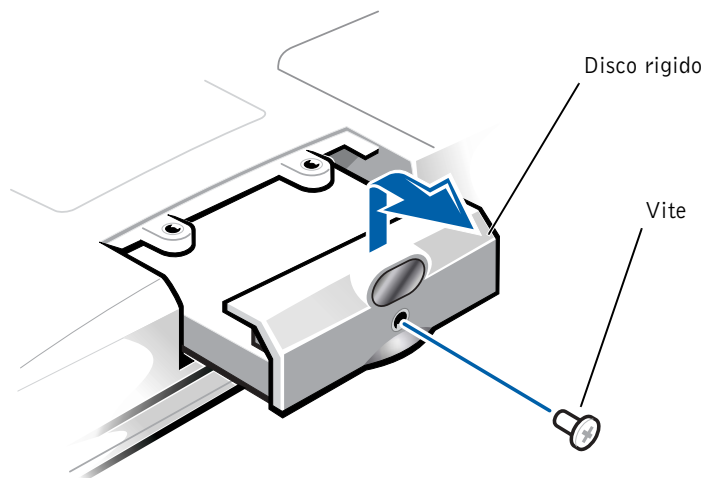

**SUGGERIMENTO:** per installare il sistema operativo Windows è necessario disporre del CD del *sistema operativo*. È necessario inoltre il CD *Drivers and Utilities* per installare i driver e le utilità sul nuovo disco rigido.

- AVVISO:** quando il disco rigido non è inserito nel computer, proteggerlo dall'esposizione all'elettricità statica conservandolo in un involucro antistatico.
- 4 Sollevare il coperchio del disco rigido; un clic indica che il coperchio è stato aperto.
  - 5 Estrarre il disco rigido dal computer.
  - 6 Estrarre la nuova unità dall'imballaggio.

Conservare l'imballaggio originale che potrà essere usato in futuro per riporre o spedire l'unità.

- AVVISO:** non forzare l'inserimento dell'unità nel computer. Se si incontra resistenza, esercitare una pressione uniforme per far scorrere l'unità in posizione.
- 7 Inserire il nuovo disco rigido nel computer.
    - a Sollevare il coperchio del disco rigido; un clic indica che il coperchio è stato aperto.
    - b Spingere il disco rigido finché non è completamente inserito nell'alloggiamento.
    - c Premere il coperchio del disco rigido verso il basso.
  - 8 Riavvitare e serrare la vite rimossa al punto 3.
  - 9 Installare il sistema operativo fornito da Dell (vedere pagina 44).
  - 10 Installare i driver e le utilità fornite da Dell (vedere pagina 44).

### Restituzione di un disco rigido a Dell

Restituire il disco rigido a Dell nell'imballaggio originale. In caso contrario, il disco rigido potrebbe venire danneggiato durante il trasporto.

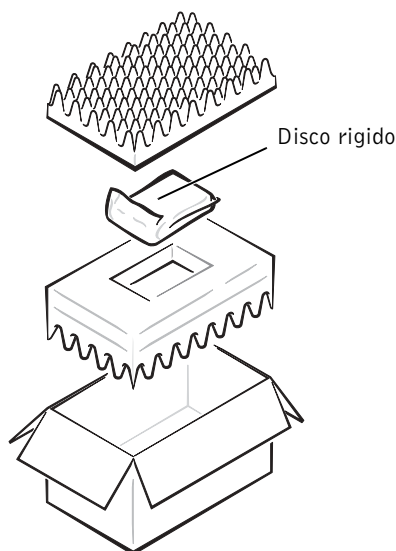



SEZIONE 4

## Appendice

Specifiche

Impostazioni standard

Come contattare Dell

Informazioni sulle normative

Informazioni sulla garanzia e sulla politica di restituzione

Avviso sul prodotto Macrovision

# Specifiche

---

## Microprocessore

---

Tipo di microprocessore	Intel® Mobile Pentium® III o Mobile Celeron™
Memoria cache L1	32 KB (interna)
Memoria cache L2	128 KB o 256 KB
Coprocessore matematico	Interno al microprocessore

---

## Informazioni di sistema

---

Serie di chip di sistema	Intel Solano AGP
Larghezza del bus di dati	64 bit
Larghezza del bus della memoria DRAM	64 bit
Larghezza del bus di indirizzamento del microprocessore	32 bit
EPROM flash	4 MB
Larghezza del bus grafico	Cable bus AGP 4X a 32 bit

---

## Scheda PC Card

---

Controllore CardBus	Controllore CardBus Texas Instruments PCI 4450/4451
Connettori per schede PC Card	Due (sono supportate due schede di Tipo I o di Tipo II oppure una scheda di Tipo III)
Schede supportate	3,3 V e 5 V
Dimensione del connettore per scheda PC Card	68 piedini
Larghezza massima dei dati	PCMCIA 16 bit CardBus 32 bit

---

## Memoria

---

Architettura	SDRAM
Zoccolo del modulo di memoria	Due zoccoli SODIMM accessibili dall'utente
Capacità del modulo di memoria	SODIMM SDRAM a 3,3 V da 64, 128 e 256 MB
Memoria standard	64 MB (non ECC)
Memoria massima	512 MB (non ECC)
Velocità del clock della memoria	100 MHz
Tempo di accesso alla memoria	CL2 (NOTA: CL2 indica una latenza del CAS di due cicli di clock)

---

## Porte e connettori

---

Seriale	Connettore a 9 piedini; compatibile 16550C con buffer di 16 byte
Parallela	Connettore unidirezionale (AT standard), bidirezionale o ECP
Video	Connettore VGA
Audio	Spinotto miniaturizzato ingresso stereo; spinotto miniaturizzato ingresso microfono; spinotto miniaturizzato uscita cuffie/altoparlanti
Tastiera/mouse PS/2	Connettore DIN a 6 piedini miniaturizzato
USB	Due connettori conformi a USB
Infrarossi	Porta compatibile con entrambe le specifiche 1.1 (Fast IR) e 1.0 (Slow IR) dell'associazione IrDA
Connettore dell'alloggiamento di espansione	Connettore a 200 pin per il replicatore di porta avanzato Dell
Uscita S-Video/TV	Connettore DIN miniaturizzato a 7 piedini per S-Video (video RGB e S/PDIF supportati dal cavo dell'adattatore audio digitale/TV)

---

**Porte e connettori** *(continua)*

---

Modem/scheda di rete	Porta RJ-11/R-J45 combinata configurabile in fabbrica opzionale per modem/controller di rete su scheda miniaturizzata PCI
IEEE 1394	Connettore della porta seriale a 4 piedini

---

**Video**

---

Tipo di video	Supporto video accelerato dall'hardware a 128 bit
Bus di dati	4X AGP
Controllore video	ATI Mobility M4
Memoria video	8 MB (standard), 16 MB e 32 MB (massimo)
Interfaccia LCD	LVDS
Supporto TV	NTSC o PAL in modalità S-Video e RGB

---

**Audio**

---

Controllore audio	Maestro 3I tecnologia ESS
Conversione stereo	16 bit (analogico-digitale e digitale-analogico)
Interfacce:	
Interne	Bus PCI/AC 97
Esterne	stereo (ingresso), ingresso microfono, cuffie/altoparlanti (uscita)

---

**Schermo**

---

Tipo	Supporto video accelerato dall'hardware a 128 bit
Tempo di risposta (standard)	50 ms
Angolo di funzionamento	0° (chiuso) a 180°
Passo dei punti	0,20 mm

---

**Schermo** *(continua)*

---

Pannello (tipico)	1,3 W
Retroilluminazione	3,4 W alimentato a batteria, 4,9 W con alimentazione c.a.
Controlli	La luminosità può essere controllata tramite combinazioni di tasti

---

**Tastiera**

---

Numero di tasti	87 (Stati Uniti, Canada e paesi la cui lingua è il cinese tradizionale); 88 (Europa); 90 (Giappone)
Spostamento dei tasti	2,7 ± da 0,3 a 0,4 mm (0,11 pollici ± 0,016 pollici)
Spaziatura dei tasti	19,05 ± 0,3 mm (0,75 pollici ± 0,012 pollici)
Layout	QWERTY/AZERTY/Kanji

---

**Touchpad**

---

Interfaccia	Compatibile PS/2
Risoluzione posizione X/Y (modalità tabella grafica)	240 cpi
Dimensioni:	
Spessore	2,00 mm (0,10 pollici) in corrispondenza del componente più alto
Larghezza	64,88 mm (2,55 pollici)
Altezza	Rettangolo da 48,88 (1,92 pollici) con linguette da 0,5 mm (0,02 pollici)
Peso	6,5 g (0,23 onces) ± 0,5 g (0,001 onces)
Alimentazione:	
Tensione fornita	5 V ± 0,5 V c.c.
Corrente fornita	25 mA (corrente di servizio massima) per trackstick e touchpad combinati
ESD	Conformità a IEC-801-2

---

**Trackstick**

---

Interfaccia	Compatibile PS/2
Risoluzione posizione X/Y (modalità tabella grafica)	250 impulsi/sec a 100 gf
Dimensioni	Sporgenza di 0,5 mm rispetto ai tasti circostanti
Alimentazione:	
Tensione fornita	5 V $\pm$ 0,5 Vc.c.
Corrente fornita	25 mA (corrente di servizio massima) per trackstick e touchpad combinati
ESD	Conformità a IEC-801-2

---

**Modem**

---

Modem/fax	Modem opzionale 56K,V.90 su scheda miniaturizzata PCI.
NIC modem/fax	10/100 LAN + modem a 56K, V.90 su scheda miniaturizzata PCI opzionale

---

**Batteria**

---

Tipo	Agli ioni di litio a 8 elementi (grazie all'alloggiamento dei supporti esterni è disponibile il supporto di due batterie)
Dimensioni:	
Lunghezza	88,5 mm (3,48 pollici)
Altezza	21,5 mm (0,83 pollici)
Larghezza	139,0 mm (5,47 pollici)
Peso	8 elementi; 0,39 kg (0,87 lb)
Tensione	14,8 VDC

---

**Batteria** *(continua)*

---

Tempo di carica (approssimativo):

Computer acceso	2,5 ore
Computer spento	1 ora
Durata della batteria	Approssimativamente almeno 3 ore con una batteria standard a 8 elementi

---

Durata (approssimativa) 400 cicli di scarica/ricarica

Intervallo della temperatura:

Funzionamento	Da 0° a 45°C (da 32° a 113°F)
Immagazzinaggio	Da -20° a 60°C (da -4° a 140°F)

---

**Adattatore c.a.**

---

Tensione in entrata Da 90 a 135 Vc.a. e da 164 a 264 Vc.a.

Corrente in entrata (massima) 1,5 A

Frequenza in entrata Da 40 63 Hz

Corrente in uscita 4,5 A (massimo impulso a 4 secondi);  
3,5 A (continua)

Tensione nominale di uscita 20 VDC

Dimensioni:

Altezza	27,94 mm (1,1 pollici)
Larghezza	58,42 mm (2,3 pollici)
Lunghezza	133,85 mm (5,25 pollici)
Peso (con i cavi)	0,4 kg (0,9 lb)

Intervallo della temperatura:

Funzionamento	Da 0° a 40°C (da 32° a 104°F)
Immagazzinaggio	Da -4° a 65°C (da -40° a 149°F)

---

<b>Ambiente</b>	
Intervallo della temperatura:	
Funzionamento	Da 0° a 35°C (da 32° a 95°F)
Immagazzinaggio	Da -4° a 65°C (da -40° a 149°F)
Umidità relativa (massima):	
Funzionamento	Da 10% a 90% (senza condensa)
Immagazzinaggio	Da 5% a 95% (senza condensa)
Vibrazione massima:	
Funzionamento	0,9 GRMS usando uno spettro a vibrazione casuale che simula l'ambiente dell'utente
Immagazzinaggio	1.3 GRMS usando uno spettro a vibrazione casuale che simula il trasporto via aria o via terra
Urto massimo:	
Funzionamento	1,524 cm/sec (60 pollici/sec) (corrispondente a una larghezza di impulso emisinusoidale di 2 ms)
Immagazzinaggio	2,03 m/sec (80 pollici/sec) (inferiore o equivalente a una larghezza di impulso di 2 ms)
Altitudine (massima):	
Funzionamento	Da -15.2 a 3,048 m (da -50 a 10.000 piedi)
Immagazzinaggio	Da -15,2 a 10.668 m (da -50 a 35.000 piedi)
<b>Unità ottiche fisse</b>	
Unità supportate	Unità da 12,5 mm: CD, CD-RW e DVD

---



# Impostazioni standard

Il programma di configurazione del sistema mantiene le impostazioni standard del computer.



**AVVISO:** la modifica di queste impostazioni è consigliabile solo agli utenti esperti. Alcune modifiche possono compromettere il funzionamento del computer.

## Schermi del programma di configurazione del sistema

Gli schermi del programma di configurazione visualizzano le informazioni di configurazione e le impostazioni correnti per il computer. I valori visualizzati in bianco sullo schermo possono essere modificati.

- Lo schermo Page 1 visualizza le informazioni di sistema.
- Lo schermo Page 2 visualizza le impostazioni di configurazione per l'avvio e per l'alloggiamento di espansione.
- Lo schermo Page 3 visualizza le impostazioni di configurazione di base delle periferiche.
- Lo schermo Page 4 visualizza lo stato di carica della batteria.
- Lo schermo Page 5 visualizza le impostazioni per il risparmio energia.
- Lo schermo Page 6 visualizza le impostazioni di protezione del sistema e della password del disco rigido.



**SUGGERIMENTO:** per informazioni su un elemento specifico nella pagina del programma di configurazione, selezionare l'elemento e fare riferimento all'area della schermata **Help** (Guida).

## Visualizzazione degli schermi del programma di configurazione del sistema

- 1 Accendere (o riavviare) il computer.
- 2 Quando viene visualizzato il logo di Dell, premere <F2> immediatamente.

Se si attende troppo a lungo e viene visualizzato il logo di Windows, attendere la visualizzazione del desktop di Windows. Arrestare quindi il sistema (vedere pagina 16) e riprovare.

## Come contattare Dell

 **SUGGERIMENTO:** i numeri verdi possono essere usati all'interno del paese a cui si riferiscono.

Per contattare Dell, usare i numeri di telefono, i prefissi e gli indirizzi di posta elettronica riportati nella seguente tabella. Per ulteriori informazioni sui prefissi da usare, contattare un operatore locale o internazionale.

### Recapiti telefonici e indirizzi

<b>Paese (città) Prefisso internazionale Indicativo del paese Prefisso telexelettivo</b>	<b>Nome del reparto o area di servizio</b>	<b>Prefissi telexelettivi, numeri locali e numeri verdi</b>
America Latina	Supporto tecnico clienti (Austin, Texas, U.S.A.)	512 728-4093
	Servizio clienti (Austin, Texas, U.S.A.)	512 728-3619
	Fax (supporto tecnico e servizio clienti) (Austin, Texas, U.S.A.) 512	728-3883
	Vendite (Austin, Texas, U.S.A.)	512 728-4397
	Vendite via fax (Austin, Texas, U.S.A.)	512 728-4600 o 512 728-3772
Australia (Sydney) Prefisso internazionale: 0011 Indicativo del paese: 61 Prefisso telexelettivo: 2	Privati e piccole aziende	1-300-65-55-33
	Governo e imprese	numero verde: 1-800-633-559
	Servizio clienti privilegiati	numero verde: 1-800-060-889
	Servizio clienti	numero verde: 1-800-819-339
	Vendite a società	numero verde: 1-800-808-385
	Operazioni di vendita	numero verde: 1-800-808-312
Austria (Vienna) Prefisso internazionale: 900 Indicativo del paese: 43 Prefisso telexelettivo: 1	Fax	numero verde: 1-800-818-341
	Vendite privati e piccole aziende	01 795 567602
	Fax privati e piccole aziende	01 795 67605
	Servizio clienti per privati e piccole aziende	01 795 67603
	Servizio clienti per società e clienti privilegiati	0660 8056
	Supporto tecnico privati e piccole aziende	01 795 67604
	Supporto tecnico per società e clienti privilegiati	0660 8779
	Centralino	01 491 04 0
Sito Web: <a href="http://support.euro.dell.com">http://support.euro.dell.com</a> Posta elettronica: <a href="mailto:tech_support_germany@dell.com">tech_support_germany@dell.com</a>		

<b>Paese (città)</b> <b>Prefisso internazionale</b> <b>Indicativo del paese</b> <b>Prefisso teleselettivo</b>	<b>Nome del reparto o</b> <b>area di servizio</b>	<b>Prefissi teleselettivi,</b> <b>numeri locali e</b> <b>numeri verdi</b>
Belgio (Bruxelles) Prefisso internazionale: 00 Indicativo del paese: 32 Prefisso teleselettivo: 2	Supporto tecnico Servizio clienti Vendite privati e piccole aziende Vendite a società 02 Fax Centralino Sito Web: <a href="http://support.euro.dell.com">http://support.euro.dell.com</a> Posta elettronica: <a href="mailto:tech_be@dell.com">tech_be@dell.com</a>	02 481 92 88 02 481 91 19 numero verde: 0800 16884 481 91 00 02 481 92 99 02 481 91 00
<b>Brasile</b> Prefisso internazionale: 0021 Indicativo del paese: 55 Prefisso teleselettivo: 51	Assistenza clienti, supporto tecnico Vendite Sito Web: <a href="http://www.dell.com/br">http://www.dell.com/br</a>	0800 90 3355 0800 90 3366
<b>Brunei</b> Indicativo del paese: 673	Supporto tecnico clienti (Penang, Malesia) Servizio clienti (Penang, Malesia) Operazioni di vendita (Penang, Malesia)	633 4966 633 4949 633 4955
<b>Canada (North York, Ontario)</b> Prefisso internazionale: 011	Sistema automatizzato di controllo dello stato dell'ordine numero verde: 1-800-433-9014 AutoTech (supporto tecnico automatizzato) numero verde: 1-800-247-9362 Servizio clienti (fuori Toronto) Servizio clienti (a Toronto) Supporto tecnico clienti Vendite (vendite dirette - fuori Toronto) Vendite (vendite dirette - a Toronto) Vendite (governo federale, istituzioni scolastiche e sanitarie) Vendite (grandi imprese) TechFax	numero verde: 1-800-387-5759 416 758-2400 numero verde: 1-800-847-4096 numero verde: 1-800-387-5752 416 758-2200 numero verde: 1-800-567-7542 numero verde: 1-800-387-5755 numero verde: 1-800-950-1329
<b>Cile (Santiago)</b> Indicativo del paese: 56 Prefisso teleselettivo: 2	Vendite, assistenza clienti e supporto tecnico numero verde: 1230-020-4823	

<b>Paese (città) Prefisso internazionale Indicativo del paese Prefisso teleselettivo</b>	<b>Nome del reparto o area di servizio</b>	<b>Prefissi teleselettivi, numeri locali e numeri verdi</b>
<b>Cina (Xiamen)</b> Indicativo del paese: 86 Prefisso teleselettivo: 592	Supporto tecnico	numero verde: 800 858 2437
	Commenti clienti	numero verde: 800 858 2060
	Privati e piccole aziende	numero verde: 800 858 2222
	Servizio clienti privilegiati	numero verde: 800 858 2062
	Vendite a grandi imprese	numero verde: 800 858 2999
<b>Corea (Seul)</b> Prefisso internazionale: 001 Indicativo del paese: 82 Prefisso teleselettivo: 2	Supporto tecnico	numero verde: 080-200-3800
	Vendite	numero verde: 080-200-3777
	Servizio clienti (Seul, Corea)	2194-6220
	Servizio clienti (Penang, Malesia)	604-633-4949
	Fax	2194-6202
	Centralino	2194-6000
<b>Danimarca (Horsholm)</b> Prefisso internazionale: 009 Indicativo del paese: 45	Supporto tecnico	45170182
	Servizio rapporti clienti	45170184
	Servizio clienti per privati e piccole aziende	32875505
	Centralino	45170100
	Supporto tecnico via fax (Upplands Vasby, Svezia)	859005594
	Centralino fax	45170117
	Sito Web: <a href="http://support.euro.dell.com">http://support.euro.dell.com</a>	
	Posta elettronica: <a href="mailto:den_support@dell.com">den_support@dell.com</a>	
<b>Finlandia (Helsinki)</b> Prefisso internazionale: 990 Indicativo del paese: 358 Prefisso teleselettivo: 9	Supporto tecnico	09 253 313 60
	Supporto tecnico via fax	09 253 313 81
	Servizio rapporti clienti	09 253 313 38
	Servizio clienti per privati e piccole aziende	09 693 791 94
	Fax	09 253 313 99
	Centralino	09 253 313 00
	Sito Web: <a href="http://support.euro.dell.com">http://support.euro.dell.com</a>	
	Posta elettronica: <a href="mailto:fin_support@dell.com">fin_support@dell.com</a>	

<b>Paese (città)</b> <b>Prefisso internazionale</b> <b>Indicativo del paese</b> <b>Prefisso teleselettivo</b>	<b>Nome del reparto o</b> <b>area di servizio</b>	<b>Prefissi teleselettivi,</b> <b>numeri locali e</b> <b>numeri verdi</b>
Francia (Parigi/Montpellier) Prefisso internazionale: 00 Indicativo del paese: 33 Prefisso teleselettivo: (1) (4)	Supporto tecnico Servizio clienti (Parigi) Servizio clienti (Montpellier) Fax (Montpellier) Centralino (Parigi) Centralino (Montpellier) Sito Web: <a href="http://support.euro.dell.com">http://support.euro.dell.com</a> Posta elettronica: <a href="mailto:web_fr_tech@dell.com">web_fr_tech@dell.com</a>	0803 387 270 01 55 94 75 75 0825 823 833 04 67 06 60 01 01 55 94 71 00 04 67 06 60 00
Germania (Langen) Prefisso internazionale: 00 Indicativo del paese: 49 Prefisso teleselettivo: 6103	Supporto tecnico Supporto tecnico via fax Servizio clienti per privati e piccole aziende Servizio clienti per segmenti globali Servizio clienti per clienti privilegiati Servizio clienti per grandi clienti Servizio clienti per clienti pubblici Centralino Sito Web: <a href="http://support.euro.dell.com">http://support.euro.dell.com</a> Posta elettronica: <a href="mailto:tech_support_germany@dell.com">tech_support_germany@dell.com</a>	06103 766-7200 06103 766-9222 0180-5-224400 06103 766-9570 06103 766-9420 06103 766-9560 06103 766-9555 06103 766-7000
Giappone (Kawasaki) Prefisso internazionale: 001 Indicativo del paese: 81 Prefisso teleselettivo: 44	Supporto tecnico (Dimension™ e Inspiron™) numero verde: 0120-1982-56 o Servizio clienti Vendite privati e piccole aziende Vendite a clienti privilegiati Vendite a grandi imprese Servizio casella Faxbox Centralino Sito Web: <a href="http://support.jp.dell.com">http://support.jp.dell.com</a>	0088-25-3355 044 556-4240 044 556-3344 044 556-3433 044 556-3430 03-5972-5840 044 556-4300
Hong Kong Prefisso internazionale: 001 Indicativo del paese: 852	Supporto tecnico Servizio clienti (Penang, Malesia) Operazioni di vendita Vendite a società	numero verde: 800 96 4107 633 4949 numero verde: 800 96 4109 numero verde: 800 96 4108

<b>Paese (città) Prefisso internazionale Indicativo del paese Prefisso teleselettivo</b>	<b>Nome del reparto o area di servizio</b>	<b>Prefissi teleselettivi, numeri locali e numeri verdi</b>
<b>Irlanda (Bray)</b> Prefisso internazionale: 16 Indicativo del paese: 353 Prefisso teleselettivo: 1	Supporto tecnico	1-850-543-543
	Servizio clienti	01 204 4026
	Vendite	1-850-235-235
	Vendite via fax	01 286 2020
	Fax	01 286 6848
	TechFax 01	204 4708
	Centralino	01 286 0500
	Sito Web: <a href="http://support.euro.dell.com">http://support.euro.dell.com</a> Posta elettronica: <a href="mailto:dell_direct_support@dell.com">dell_direct_support@dell.com</a>	
<b>Italia (Milano)</b> Prefisso internazionale: 00 Indicativo del paese: 39 Prefisso teleselettivo: 02	Supporto tecnico	02 57782.690
	Servizio clienti	02 57782.555
	Vendite	02 57782.411
	Fax	02 57503530
	Centralino	02 57782.1
	Sito Web: <a href="http://support.euro.dell.com">http://support.euro.dell.com</a> Posta elettronica: <a href="mailto:support_italy@dell.com">support_italy@dell.com</a>	
<b>Lussemburgo</b> Prefisso internazionale: 00 Indicativo del paese: 352	Supporto tecnico (Bruxelles, Belgio)	02 481 92 88
	Vendite privati e piccole aziende (Bruxelles, Belgio) numero verde: 080016884	
	Vendite a società (Bruxelles, Belgio)	02 481 91 00
	Servizio clienti (Bruxelles, Belgio)	02 481 91 19
	Fax (Bruxelles, Belgio)	02 481 92 99
	Centralino (Bruxelles, Belgio)	02 481 91 00
	Sito Web: <a href="http://support.euro.dell.com">http://support.euro.dell.com</a> Posta elettronica: <a href="mailto:tech_be@dell.com">tech_be@dell.com</a>	
<b>Macao</b> Indicativo del paese: 853	Supporto tecnico	numero verde: 0800 582
	Servizio clienti (Penang, Malesia)	633 4949
	Operazioni di vendita	numero verde: 0800 581
<b>Malesia (Penang)</b> Prefisso internazionale: 00 Indicativo del paese: 60 Prefisso teleselettivo: 4	Supporto tecnico	numero verde: 1 800 888 298
	Servizio clienti	04 633 4949
	Operazioni di vendita	numero verde: 1 800 888 202
	Vendite a società	numero verde: 1 800 888 213

<b>Paese (città) Prefisso internazionale Indicativo del paese Prefisso teleselettivo</b>	<b>Nome del reparto o area di servizio</b>	<b>Prefissi teleselettivi, numeri locali e numeri verdi</b>
Messico (Colonia Granada) Prefisso internazionale: 95 Indicativo del paese: 52 Prefisso teleselettivo: 5	Sistema automatizzato di controllo dello stato dell'ordine (Austin, Texas, U.S.A.)	512 728-0685
	AutoTech (supporto tecnico automatizzato) (Austin, Texas, U.S.A.)	512 728-0686
	Supporto tecnico clienti	525 228-7870
	Vendite	525 228-7811
		numero verde: 91-800-900-37
		numero verde: 91-800-904-49
	Servizio clienti Principale	525 228-7878 525 228-7800
Norvegia (Lysaker) Prefisso internazionale: 095 Indicativo del paese: 47	Supporto tecnico	671 16882
	Servizio rapporti clienti	671 17514
	Servizio clienti per privati e piccole aziende	23162298
	Centralino	671 16800
	Supporto tecnico via fax (Upplands Vasby, Svezia)	590 05 594
	Centralino fax	671 16865
	Sito Web: <a href="http://support.euro.dell.com">http://support.euro.dell.com</a> Posta elettronica: <a href="mailto:nor_support@dell.com">nor_support@dell.com</a>	
Nuova Zelanda Prefisso internazionale: 00 Indicativo del paese: 64	Privati e piccole aziende	0800 446 255
	Governo e imprese	0800 444 617
	Vendite	0800 441 567
	Fax	0800 441 566
Olanda (Amsterdam) Prefisso internazionale: 00 Indicativo del paese: 31 Prefisso teleselettivo: 20	Supporto tecnico	020 581 8838
	Servizio clienti	020 581 8740
	Vendite privati e piccole aziende	numero verde: 0800-0663
	Vendite via fax a privati e piccole aziende	020 682 7171
	Vendite a società	020 581 8818
	Vendite via fax a società	020 686 8003
	Fax	020 686 8003
	Centralino	020 581 8818
	Sito Web: <a href="http://support.euro.dell.com">http://support.euro.dell.com</a> Posta elettronica: <a href="mailto:tech_nl@dell.com">tech_nl@dell.com</a>	
Paesi del Sudest asiatico e dell'area del Pacifico	Vendite, assistenza clienti e supporto tecnico (Penang, Malesia)	60 4 633 4810

<b>Paese (città) Prefisso internazionale Indicativo del paese Prefisso teleselettivo</b>	<b>Nome del reparto o area di servizio</b>	<b>Prefissi teleselettivi, numeri locali e numeri verdi</b>
<b>Polonia (Varsavia)</b> Prefisso internazionale: 011 Indicativo del paese: 48 Prefisso teleselettivo: 22	Supporto tecnico	22 60 61 999
	Servizio clienti	22 60 61 999
	Vendite	22 60 61 999
	Fax	22 60 61 998
	Centralino	22 60 61 999
	Sito Web: <a href="http://support.euro.dell.com">http://support.euro.dell.com</a> Posta elettronica: <a href="mailto:pl_support@dell.com">pl_support@dell.com</a>	
<b>Regno Unito (Bracknell)</b> Prefisso internazionale: 010 Indicativo del paese: 44 Prefisso teleselettivo: 1344	Supporto tecnico	0870 908 0800
	Servizio clienti per clienti globali	01344 723186
	Servizio clienti per società 01344	723185
	Servizio clienti per clienti privilegiati (555-5000 dipendenti)	01344 723196
	Servizio clienti per il governo centrale	01344 723193
	Servizio clienti per il governo locale	01344 723194
	Vendite privati e piccole aziende	0870 907 4000
	Vendite settore pubblico/società	01344 860456
	AutoFax	0870 908 0510
	Sito Web: <a href="http://support.euro.dell.com">http://support.euro.dell.com</a> Posta elettronica: <a href="mailto:dell_direct_support@dell.com">dell_direct_support@dell.com</a>	
<b>Repubblica Ceca (Praga)</b> Prefisso internazionale: 00 Indicativo del paese: 420 Prefisso teleselettivo: 2	Supporto tecnico	02 22 83 27 27
	Servizio clienti	02 22 83 27 11
	Fax	02 22 83 27 14
	TechFax	02 22 83 27 28
	Centralino	02 22 83 27 11
	Sito Web: <a href="http://support.euro.dell.com">http://support.euro.dell.com</a> Posta elettronica: <a href="mailto:czech_dell@dell.com">czech_dell@dell.com</a>	
<b>Repubblica Sudafricana (Johannesburg)</b> Prefisso internazionale: 09/091 Indicativo del paese: 27 Prefisso teleselettivo: 11	Supporto tecnico	011 709 7710
	Servizio clienti	011 709 7710
	Vendite	011 706 7700
	Fax	011 709 0495
	Centralino	011 709 7700
	Sito Web: <a href="http://support.euro.dell.com">http://support.euro.dell.com</a> Posta elettronica: <a href="mailto:dell_za_support@dell.com">dell_za_support@dell.com</a>	



<b>Paese (città)</b> <b>Prefisso internazionale</b> <b>Indicativo del paese</b> <b>Prefisso teleselettivo</b>	<b>Nome del reparto o</b> <b>area di servizio</b>	<b>Prefissi teleselettivi,</b> <b>numeri locali e</b> <b>numeri verdi</b>
Singapore (Singapore) Prefisso internazionale: 005 Indicativo del paese: 65	Supporto tecnico Servizio clienti (Penang, Malesia) Operazioni di vendita Vendite a società	numero verde: 800 6011 051 04 633 4949 numero verde: 800 6011 054 numero verde: 800 6011 053
Spagna (Madrid) Prefisso internazionale: 07 Indicativo del paese: 34 Prefisso teleselettivo: 91	Supporto tecnico Servizio clienti per società Servizio clienti per privati e piccole aziende Vendite a società Vendite privati e piccole aziende Centralino Sito Web: <a href="http://support.euro.dell.com">http://support.euro.dell.com</a> Posta elettronica: <a href="mailto:es_support@dell.com">es_support@dell.com</a>	902 100 130 902 118 546 902 118 540 902 100 185 902 118 541 91 722 92 00

Paese (città) Prefisso internazionale Indicativo del paese Prefisso teleselettivo	Nome del reparto o area di servizio	Prefissi teleselettivi, numeri locali e numeri verdi
Stati Uniti (Austin, Texas) Prefisso internazionale: 011 Indicativo del paese: 1	Sistema automatizzato di controllo dello stato dell'ordine numero verde: 1-800-433-9014	
	AutoTech (supporto tecnico automatizzato) numero verde: 1-800-247-9362	
	Gruppo Dell per privati e piccole aziende:	
	Supporto tecnico clienti (numeri di autorizzazione di ritorno materiali) numero verde: 1-800-624-9896	
	Supporto tecnico clienti (Acquisti privati tramite il sito <a href="http://www.dell.com">http://www.dell.com</a> ) numero verde: 1-877-576-3355	
	Servizio clienti (numeri di autorizzazione per rimborsi) numero verde: 1-800-624-9897	
	<b>Clienti nazionali</b> - sistemi acquistati da clienti nazionali Dell (specificare il numero cliente), istituzioni sanitarie o rivenditori a valore aggiunto:	
	Servizio clienti e supporto tecnico (numeri di autorizzazione di ritorno materiali) numero verde: 1-800-822-8965	
	<b>Clienti pubblici internazionali in America</b> - sistemi acquistati da agenzie governative (locali, statali o federali) o da istituzioni scolastiche:	
	Servizio clienti e supporto tecnico (numeri di autorizzazione di ritorno materiali) numero verde: 1-800-234-1490	
	Vendite Dell	numero verde: 1-800-289-3355
		numero verde: 1-800-879-3355
	Vendita parti di ricambio	numero verde: 1-800-357-3355
	DellWare™	numero verde: 1-800-753-7201
	Supporto tecnico a pagamento	numero verde: 1-800-433-9005
	Vendite (cataloghi)	numero verde: 1-800-426-5150
	Fax	numero verde: 1-800-727-8320
	TechFax	numero verde: 1-800-950-1329
	Servizi Dell per utenti con problemi di udito o di linguaggio numero verde: 1-877-DELLTTY (1-877-335-5889)	
	Centralino	512 338-4400
	Supporto tecnico Dellnet	1-877-Dellnet

<b>Paese (città)</b> <b>Prefisso internazionale</b> <b>Indicativo del paese</b> <b>Prefisso teleselettivo</b>	<b>Nome del reparto o</b> <b>area di servizio</b>	<b>Prefissi teleselettivi,</b> <b>numeri locali e</b> <b>numeri verdi</b>
Svezia (Upplands Vasby) Prefisso internazionale: 009 Indicativo del paese: 46 Prefisso teleselettivo: 8	Supporto tecnico Servizio rapporti clienti Servizio clienti per privati e piccole aziende Supporto tecnico via fax Vendite Sito Web: <a href="http://support.euro.dell.com">http://support.euro.dell.com</a> Posta elettronica: swe_support@dell.com	08 590 05 199 08 590 05 642 08 587 70 527 08 590 05 594 08 590 05 185
Svizzera (Ginevra) Prefisso internazionale: 00 Indicativo del paese: 41 Prefisso teleselettivo: 22	Supporto tecnico Servizio clienti Fax Centralino Sito Web: <a href="http://support.euro.dell.com">http://support.euro.dell.com</a> Posta elettronica: swisstech@dell.com	0844 811 411 0848 802 802 022 799 01 90 022 799 01 01
<b>Taiwan</b> Prefisso internazionale: 002 Indicativo del paese: 886	Supporto tecnico Supporto tecnico (server) Operazioni di vendita Vendite a società	numero verde: 0080 60 1255 numero verde: 0080 60 1256 numero verde: 0080 651 228/0800 33 556 numero verde: 0080 651 227/0800 33 555
<b>Thailandia</b> Prefisso internazionale: 001 Indicativo del paese: 66	Supporto tecnico Assistenza clienti (Penang, Malesia) Vendite	numero verde: 0880 060 07 633 4949 numero verde: 0880 060 09

## Restituzione di prodotti per riparazione o rimborso durante il periodo di garanzia

- 1 Contattare Dell per ottenere il numero di autorizzazione che dovrà essere riportato in modo ben visibile sulla parte esterna dell'imballo.
- 2 Allegare una copia della fattura e una lettera in cui si riportano i motivi della restituzione.
- 3 Se l'oggetto viene restituito per ottenere un rimborso, allegare tutti gli accessori che appartengono a tale prodotto (cavi di alimentazione, CD, documentazione, ecc.).
- 4 Imballare il prodotto da restituire nella confezione originale o in una equivalente.

Le spese di spedizione sono a carico del cliente. Il cliente dovrà inoltre provvedere personalmente ad assicurare il prodotto restituito e si assume ogni responsabilità in caso di smarrimento durante la spedizione. Non verranno accettati pacchetti contrassegno.

Gli oggetti restituiti che non soddisfino tutti i precedenti requisiti saranno rifiutati dall'ufficio ricezione merci e rispediti al mittente.

## Informazioni sulle normative

Con interferenza elettromagnetica (EMI) si indica un qualsiasi segnale o emissione, irradiato nello spazio o trasmesso tramite cavi di alimentazione o di segnale, che può compromettere il funzionamento di dispositivi di navigazione radio o servizi di sicurezza di altro tipo, o che in modo significativo disturba, attenua o interrompe ripetutamente un servizio di radiocomunicazione a norma di legge. Il computer Dell è progettato per essere conforme alle normative applicabili relative all'interferenza elettromagnetica. Eventuali modifiche o variazioni non espressamente approvate da Dell potrebbero annullare il diritto dell'utente di usare l'apparecchiatura.

Ulteriori informazioni sulle normative relative al computer sono reperibili nel file della guida *Istruzioni e procedure*. Per accedere al file, fare clic sul pulsante **Start** sul desktop di Windows, scegliere **Dell Documents** (documenti Dell), quindi fare clic su **Istruzioni e procedure**.

## Smaltimento della batteria

Il computer usa una batteria agli ioni di litio e una pila a disco all'idruro di nichel-metallo (NiMH). Per informazioni sulla sostituzione della batteria agli ioni di litio nel computer, vedere la guida in linea *Istruzioni e procedure*. Per accedere al file, fare clic sul pulsante **Start** sul desktop di Windows, scegliere **Dell Documents** (documenti Dell), quindi fare clic su **Istruzioni e procedure**.



La durata della pila a disco è estremamente lunga ed è possibile che non ne sia mai richiesta la sostituzione. Tuttavia, qualora fosse necessario sostituirla, l'operazione deve essere eseguita da un addetto autorizzato al supporto tecnico.

Non gettare questa pila insieme ai rifiuti domestici. Per informazioni sul più vicino centro di raccolta di batterie esaurite, contattare i responsabili del servizio smaltimento rifiuti di zona.

## Informazioni NOM (limitatamente al Messico)

Le seguenti informazioni vengono fornite in riferimento ai dispositivi descritti nel presente documento in conformità ai requisiti degli standard ufficiali del Messico (NOM).

Esportatore:	Dell Computer Corporation One Dell Way Round Rock, TX 78682
Importatore:	Dell Computer de México, S.A. de C.V. Paseo de la Reforma 2620 - 11° Piso Col. Lomas Altas 11950 México, D.F.
Destinatario:	Dell Computer de México, S.A. de C.V. al Cuidado de Kuehne & Nagel de México S. de R.I. Avenida Soles No. 55 Col. Peñon de los Baños 15520 México, D.F.
Tensione fornita:	115–240 Vc.a.
Frequenza:	50–60 Hz
Consumo di corrente:	1,5 A
Tensione di entrata del sistema:	20 VDC

## Información para NOM (únicamente para México)

La información siguiente se proporciona en el dispositivo o en los dispositivos descritos en este documento, en cumplimiento con los requisitos de la Norma Oficial Mexicana (NOM):

Exportador:	Dell Computer Corporation One Dell Way Round Rock, TX 78682
Importador:	Dell Computer de México, S.A. de C.V. Paseo de la Reforma 2620 - 11° Piso Col. Lomas Altas 11950 México, D.F
Embarcar a:	Dell Computer de México, S.A. de C.V. al Cuidado de Kuehne & Nagel de México S. de R.I. Avenida Soles No. 55 Col. Peñon de los Baños 15520 México, D.F.
Tensión alimentación:	100–240 Vc.a.
Frecuencia:	50–60 Hz
Consumo de corriente (maxima):	1,5 A
Voltaje de entrada del sistema:	20 VDC

## Informazioni sulla garanzia e sulla politica di restituzione

I prodotti di Dell Computer Corporation (“Dell”) sono fabbricati con parti e componenti nuovi o equivalenti a quelli nuovi in conformità agli standard industriali correnti. Per informazioni sulla garanzia Dell per il computer, consultare il file della guida *Istruzioni e procedure*. Per accedere al file, fare clic sul pulsante **Start** sul desktop di Windows, scegliere **Dell Documents** (documenti Dell), quindi fare clic su **Istruzioni e procedure**.

## Avviso sul prodotto Macrovision

Il seguente avviso riguarda il prodotto di Macrovision Corporation fornito con l'unità DVD.

Questo prodotto incorpora una tecnologia di protezione da copyright protetta da determinati brevetti statunitensi e da altri diritti di proprietà intellettuale di Macrovision Corporation e di altri soggetti detentori di diritti. L'uso di tale tecnologia deve essere autorizzato da Macrovision Corporation ed è previsto in ambito privato e per altri scopi limitati, salvo diversa autorizzazione da parte di Macrovision Corporation. È vietato decodificare o disassemblare il prodotto.



# Indice

## A

- alimentazione
  - correzione dei problemi, 26
  - spegnimento, 16
- alloggiamento dei supporti esterni
  - ; , 17
  - scambio delle periferiche (modalità attiva), 19
- altoparlante
  - correzione dei problemi, 29
  - regolazione del volume, 29
- APR
  - connessione alla rete, 20
- arresto, 16
- audio
  - correzione dei problemi, 29
  - regolazione del volume, 29

## B

- BIOS, 71
- blocchi, 40

## C

- caratteri
  - non previsti, 34

- computer
  - blocchi, 40
  - messaggi di errore, 27
  - specifiche, 64
  - spegnimento, 16
- computer danneggiato
  - verifica, 43
- contatto con liquidi, 41
- cuffie Dolby
  - configurazione iniziale, 20

## D

- Dellnet, 12
- disco rigido
  - correzione dei problemi, 38
  - evitare danni, 61
  - evitare la perdita di dati, 60
  - restituzione a Dell, 62
  - risoluzione dei problemi, 38
  - sostituzione, 60

- driver
  - reinstallazione, 44

## F

- file della guida
  - accesso, 26

- file della guida Istruzioni e procedure
  - accesso, 26
- file di sospensione
  - attivazione del supporto, 48

## G

- garanzia, 86

## I

- impostazioni
  - programma di configurazione del sistema, 71
- Internet
  - connessione a, 12
  - correzione dei problemi, 40
- istruzioni di sicurezza, 5

## M

- memoria
  - aggiunta, 57
  - rimozione, 58
- messaggi
  - avvio, 27
  - Windows, 39

messaggi di errore

avvio, 27

Windows, 39

modem

correzione dei problemi, 32

modulo combinato

scambio delle periferiche (a computer spento), 17

## P

password

modifica per Dellnet, 12

posta elettronica

accesso, 12

correzione dei problemi, 41

invio e ricezione, 12

programma di configurazione del sistema, 71

programmi

blocchi, 40

correzione dei problemi, 40

non rispondono, 40

## R

RAM. *Vedere* memoria

recapiti telefonici, 72

reinstallazione di driver e utilità, 44

replicatore di porta

connessione alla rete, 20

replicatore di porta

avanzato, 51

restituzioni, 86

rete

configurazione dell'APR, 20

correzione dei problemi, 38

ricerca di soluzioni, 24

riconfigurazione dell'account Dellnet, 13

risoluzione dei problemi

caratteri non previsti, 34

computer danneggiato o che ha ricevuto un urto, 43

contatto con liquidi, 41

impossibile riprodurre un filmato DVD, 37

impossibile salvare su dischetto, 35

impossibile scrivere sull'unità CD-RW, 37

informazioni su, 24

messaggi di errore all'avvio, 27

messaggi di errore di Windows, 39

problemi relativi agli

altoparlanti esterni, 30

problemi relativi agli

altoparlanti integrati, 29

problemi relativi ai CD, 36

problemi relativi al modem, 32

problemi relativi al

touchpad, 34

problemi relativi

all'alimentazione, 26

problemi relativi alla

connessione Internet, 40

problemi relativi alla posta

elettronica, 41

problemi relativi alla rete, 38

risoluzione dei problemi  
(*continua*)

problemi relativi alla stampante parallela, 31

problemi relativi alla stampante USB, 32

problemi relativi alla tastiera esterna, 34

problemi relativi allo scanner, 33

programma bloccato, 40

programma che non risponde, 40

schermata blu, 40

schermo poco leggibile, 28

schermo vuoto, 28

## S

ScanDisk, 38

software

correzione dei problemi, 40

specifiche, 64

spegnimento del computer, 16

stampante

collegamento, 14

configurazione, 14

correzione dei problemi, 31

reinstallazione del driver, 14

risoluzione dei problemi, 31

suono. *Vedere* audio

supporto tecnico

numeri di telefono e

indirizzi, 72

riparazione o rimborso durante il periodo di garanzia, 82

## **T**

tastiera

- caratteri non previsti, 34
- correzione dei problemi, 34

tastiera esterna

- correzione dei problemi, 34

touchpad

- correzione dei problemi, 34

## **U**

unità

- correzione dei problemi, 35

unità a dischetti

- correzione dei problemi, 35

unità CD

- correzione dei problemi, 36

unità CD-RW

- correzione dei problemi, 37

unità DVD

- correzione dei problemi, 37

## **V**

video

- correzione dei problemi, 28

## **W**

Windows 2000

- guida, 26
- messaggi di errore, 39
- reinstallazione, 46

Windows 98

- messaggi di errore, 39
- reinstallazione, 44

Windows Me

- arresto, 16
- guida, 26
- messaggi di errore, 39
- reinstallazione, 44

